



Manuel du propriétaire et guide d'installation

Owner's Manual and Installation Guide

05-2010

OPERA RÉGULIER ou équipé du système **Maestro tourbillon**

Cher client,

Merci d'avoir choisi l'un de nos produits sanitaires pour votre salle de bains. Nous espérons que les avantages fonctionnels et esthétiques de nos produits sauront vous rendre la vie agréable.

Les composantes de votre bain-douche Opéra ont été fabriquées sur commande, selon les spécifications que votre détaillant nous a transmises. Elles ont été inspectées et vérifiées à l'usine avant leur expédition.

Il est de votre responsabilité de débiller soigneusement toutes les composantes afin de vous assurer que le matériel est en bonne condition, qu'il est de la couleur choisie et que les dimensions sont exactes et conformes à votre commande.

Vous trouverez ci-joint la GARANTIE LIMITÉE qui s'applique à votre bain et douche Opéra. Nous vous recommandons de lire attentivement cette garantie.

Félicitations pour votre excellent achat.

L'équipe Vanico-Maronyx

**Avant d'installer, veuillez lire les instructions
et l'avertissement au verso de cette page.**

**VEUILLEZ CONSERVER CE GUIDE
POUR RÉFÉRENCE FUTURE**

REGULAR OPERA *or equipped with* **Maestro Whirlpool**

Dear customer,

Thank you for having chosen our bathroom fixtures. We hope you will appreciate all the functional and aesthetic advantages of our products.

The components of your Opera bath and shower were manufactured according to the specifications given to us by your retailer; these components have been thoroughly inspected at the factory before shipping.

It is your responsibility to carefully unpack all the components to make sure that it is in good condition and that the measurements and colors are right and conformed with your order.

Also included is our LIMITED WARRANTY for bathroom fixture. Please read it carefully.

Congratulations, and enjoy!

The Vanico-Maronyx Team

***Read instructions carefully before installing.
See warning on back.***

***KEEP THIS GUIDE ON HAND
FOR REFERENCE***

AVERTISSEMENT

- Même si nous effectuons un contrôle attentif de la qualité de nos produits avant de les expédier, nous vous recommandons d'examiner attentivement vos produits avant de procéder à l'installation.
- Si vous identifiez un problème, **n'installez pas le produit**. VANICO-MARONYX ne saurait être tenue responsable des imperfections une fois le produit installé.
- Aucun produit ne peut être retourné au fabricant ou remplacé sous garantie s'il a été endommagé durant l'installation ou s'il a été troué ou coupé.
- La base de douche est recouverte d'une feuille protectrice en plastique. Cette protection doit être laissée en place tant que l'installation n'est pas complétée.

SERVICE À LA CLIENTÈLE :

1-800-921-9508 poste 710

WARNING

- Even if all of our products go through quality control before being packed and they leave the plant in perfect condition, we suggest that you inspect your product with great attention before installation.
- If you see a problem, **do not install the product**; VANICO-MARONYX will not be held responsible for imperfections once the product has been installed.
- No product can be returned to the manufacturer or replaced under warranty if it has been altered during installation such as drill holes, screws, sawing, etc. Also, VANICO-MARONYX will not be held responsible for damages occurring during installation.
- The shower pan is covered with a plastic protector which should be left intact until installation is complete.

CUSTOMER SERVICE AND INSTALLATION TIPS

1-800-921-9508 ext. 710

1. Recommendations

UTILISEZ UN INSTALLATEUR PROFESSIONNEL

Afin d'assurer que votre installation soit adéquate et conforme aux exigences de la garantie, il est nettement préférable que vous fassiez appel à un installateur professionnel.

C'est la responsabilité de l'acquéreur de s'assurer que les raccords de plomberie soient adéquatement réalisés avant l'installation de votre bain et douche Opéra. Un plombier dûment accrédité vous assurera une préparation adéquate en plus de garantir son travail.

PRÉPARATION

Vos sanitaires doivent être installés directement sur les montants en bois 2" X 4", espacés de 12" ou 16" au maximum. Si les montants sont en métal, vous devez solidifier les points d'ancrage avec des morceaux de contreplaqué.

Avant de commencer, veuillez lire attentivement les instructions. Vérifiez bien les dimensions à l'emplacement du bain et de la douche.

Assurez-vous que les ouvertures dans le plancher aient un diamètre minimal de 5" (125 mm). Vérifiez également que le drain a un diamètre de 2" (50 mm), qu'il est parfaitement centré et qu'il ressort au-dessus du plancher d'au moins 1".

Assurez-vous d'installer vos sanitaires conformément aux lois en vigueur dans votre localité.

2. Avant de commencer

OUTILS REQUIS

Vous aurez besoin des outils suivants :

- Ruban à mesurer - Niveau de 24" - Perceuse électrique

MATÉRIEL REQUIS

Vous trouverez avec vos sanitaires :

- Les brides d'étanchéité en aluminium déjà fixées sur la base de douche et le bain.

Vous devez fournir le matériel suivant :

- Scellant au silicone - vis.

VÉRIFICATION DES PRODUITS

Assurez-vous d'avoir toutes les pièces composantes, que tout est en bon état et que les dimensions, la couleur et le matériel soient conformes à votre commande.

1. Recommendations to user

USE A PROFESSIONAL INSTALLER

To insure proper installation, it is always recommended to have a professional and competent installer.

It is the customer's responsibility to ensure that the plumbing preparation are made before installation of the fixture. A professional installer will ensure this adequate preparation and will also guarantee his work.

PREPARATION

The bath and shower must be installed directly on the 2" X 4" studs, with 12" or 16" maximum spacing in between. If the walls are made of metal studs, you must strengthen the anchorage points with surface mounted plywood pieces.

Before starting, take the time to read the instructions. Also, double check the dimensions of the installation site.

Make sure that the opening in the floor measures at least 5" (125 mm) in diameter. Check also that the drainpipe is 2" (50 mm) in diameter and that it is perfectly centered and that it exceeds at least 1" (25 mm) beyond the surface of the floor.

Make sure that plumbing and electrical installation complies with your local laws.

2. Before you start

REQUIRED TOOLS

You will need the following tools:

- Measuring tape - 24" Level - Electric drill

REQUIRED MATERIAL

You will find with your kit:

- Waterproof flange already fixed on the bathtub and shower pan

You have to provide the following material:

- Silicone sealant - screws

PRODUCTS INSPECTION

Make sure you have all the components and that everything is in good shape and conform with your order.

3. Étapes d'installation - Installation steps

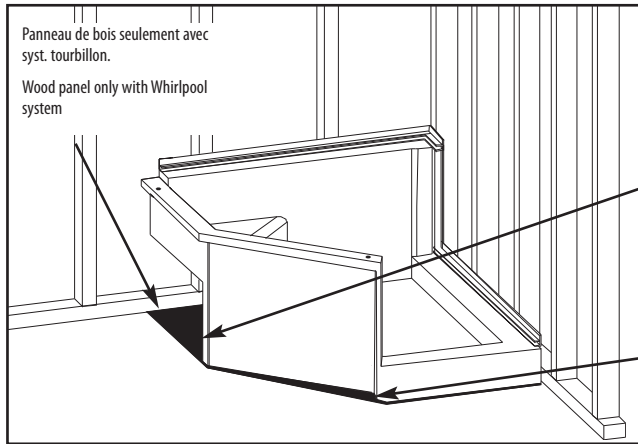

1. Placer la base de douche dans le coin, directement contre les montants.
2. Mettre la base de douche de niveau en vous servant de cales de bois (bardeau de cèdre).



IL Y A UN PANNEAU DE BOIS SOUS LA DOUCHE SEULEMENT DANS LE CAS DES MODÈLES MUNIS D'UN SYSTÈME TOURBILLON. LAISSER CE PANNEAU EN PLACE.

1. Place the shower pan in the corner directly against the studs.
2. Level the shower pan using the wooden shims.



ONLY MODELS EQUIPPED WITH A MAESTRO WHIRLPOOL SYSTEM HAVE A WOOD PANEL UNDER THE SHOWER PAN AND THIS PANEL SHOULD NOT BE REMOVED.

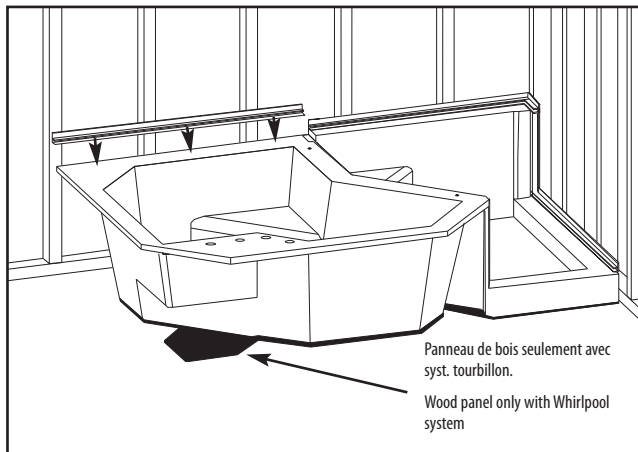

3. Positionner temporairement la bride d'étanchéité en aluminium sur le rebord du bain qui sera adossé aux montants. Ceci vous permettra de délimiter l'endroit où percer les trous pour fixer la bride aux montants.

3. Place temporarily the waterproof flange on lip of the bath. This is to determine where to drill holes to fix the bathtub to the studs.

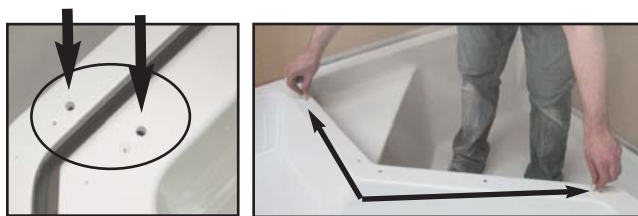

4. Placer le bain contre la douche. Assurez-vous de glisser la lèvre du bain **sur** la lèvre de la base de douche **en alignant les 2 orifices de la lèvre du bain avec ceux de la lèvre de la douche à l'aide des goujons jetables fournis**. Ceci permettra un ajustement parfait des panneaux de verre à la fin.

5. À l'aide de cales de bois (bardeau), ajuster le niveau du bain en fonction du niveau de la base de douche.



LES MODÈLES AVEC SYSTÈME TOURBILLON ONT UN PANNEAU DE BOIS QUI DOIT ÊTRE LAISSÉ EN PLACE.

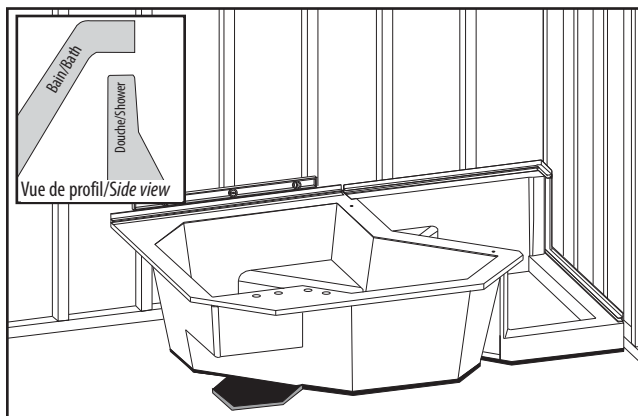

4. Place the bathtub next to the shower pan. Slide the lip of the bathtub **on** the lip of the shower pan. Make sure to **align the 2 holes of the bathtub lip with the holes of the shower lip** using the provided disposable wood pins. This will insure a perfect adjustment of the glass panels at the end.

5. Adjust the bathtub level according to the shower pan using the wooden shims.



MODELS EQUIPPED WITH A WHIRLPOOL SYSTEM HAVE A WOOD PANEL UNDER THE BATH THAT SHOULD NOT BE REMOVED.

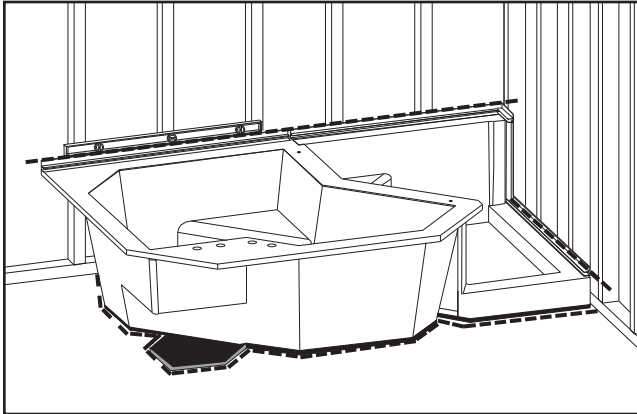

6. Lorsque tout est de niveau, tracer une ligne sur les montants pour indiquer la hauteur du bain et de la base de douche. Sur le plancher, tracez le contour délimité par le bain et la base de douche. Sur les brides d'étanchéité du bain et de la douche, indiquer l'endroit où percer les trous qui serviront plus tard à les visser aux montants.



LE BAIN ET LA BASE DE DOUCHE DOIVENT ÊTRE PARFAITEMENT DE NIVEAU DANS TOUTES LES DIRECTIONS ET À L'ÉQUERRE AVEC LES MURS.

6. When everything is level, trace the height of the bathtub and shower pan on the studs. Trace the outline of the bathtub and shower pan on the floor.



AT THIS STEP, BATHTUB AND SHOWER PAN MUST BE PERFECTLY LEVELLED IN ALL DIRECTIONS AND SQUARED WITH THE WALLS.

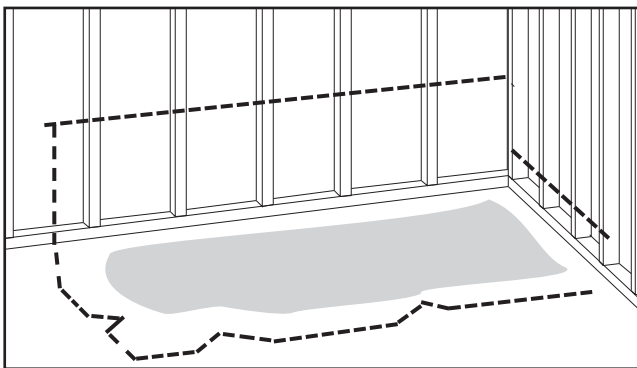

7. Retirer le bain et la base de douche. Percer les trous aux endroits que vous avez identifiés sur les brides d'étanchéité en aluminium.
8. Étendre une couche de ciment sur le plancher à l'endroit délimité par votre tracé. Ceci permettra de mettre vos sanitaires de niveau et de les fixer en place.

7. Take out both the bathtub and shower pan. Drill holes on the aluminium waterproof flange using the pencil marks.

8. Spread a layer of cement on the floor in the delimited space. This will secure the bathtub, level it, and help support it.

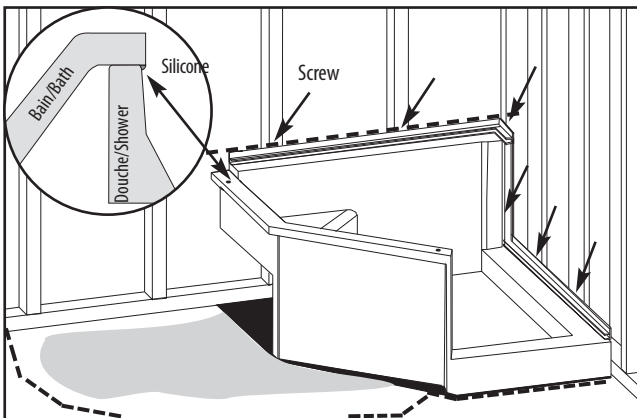

9. Replacer la base de douche et mettez-la de niveau en vous guidant sur les lignes que vous avez tracées.
10. Visser la bride d'étanchéité de la base de douche aux montants.
11. Mettre du silicone sur le rebord de la douche sur lequel vous adosserez le rebord du bain.

9. Replace the shower pan and level it using the pencil marks.

10. Screw the shower pan's waterproof flange to the studs.

11. Spread silicone on the lip of the shower pan that will receive the lip of the shower pan.

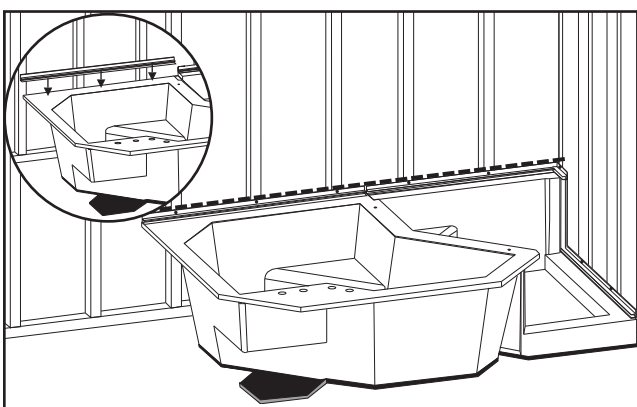

12. Avant de remettre le bain en place, coller la bride d'étanchéité sur le rebord du bain à l'aide de silicone.
13. Remettre le bain en place et de niveau en vous guidant sur les lignes préalablement tracées. Le rebord du bain doit s'appuyer **sur** le rebord de la douche. Aligner encore une fois les orifices de la lèvres du bain avec ceux de la lèvres de la douche en réutilisant les goujons.

12. Before to replace the bathtub, use silicone to fix the aluminium waterproof flange to the lip of the bathtub.

13. Replace the bathtub and level it using the pencil marks. The lip of the bathtub should slide **on** the shower pan. Make sure to **align the 2 holes of the bathtub lip with the holes of the shower lip** using the disposable wood pins.

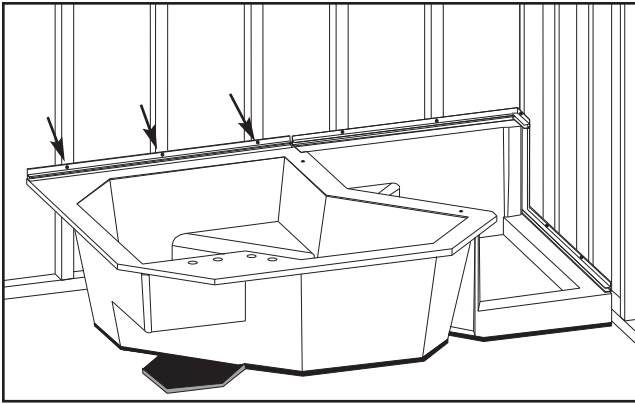

13. Pendant que le silicone est encore mou, ajuster la bride d'étanchéité pour que vos trous soient vis à vis les montants.
14. Visser la bride d'étanchéité du bain aux montants.

13. While the silicone is still non-rigid, position the holes of the aluminium waterproof flange opposite to the studs.
14. Screw the waterproof flange of the bath to the studs.

4. Entretien

MISES EN GARDE

- **Le polymère est conçu pour résister à l'eau chaude jusqu'à une température maximale de 60°C (140°F). Si l'eau du robinet excède cette température, le polymère risque d'être endommagé.**

FINI UNIMAR ET NACRYL

Laver avec un savon doux pour salle de bains et un linge doux. **Ne jamais utiliser de produits abrasifs** ni de brosses métalliques qui pourraient égratigner ou ternir la surface.

Pour les taches persistantes dues aux eaux contenant du calcaire et autres résidus ferreux, nettoyer avec un linge doux et un produit non abrasif, spécialement formulé pour enlever ce type de tache, mais sans ammoniac ni javellisant. Le nettoyeur pour surface en vitrocéramique «*Cerama Bryte*» donne de bons résultats: Laisser agir sur la surface quelques minutes puis frotter avec un linge doux.

Les taches de calcaire s'enlèvent bien avec un récurer antiégratignures pour salle de bain de type «*Vileda*». **Attention** : Le récurer ne doit jamais être utilisé combiné avec un nettoyeur en crème au risque d'égratigner la surface. Faites un test préalable avec le récurer dans un endroit non visible.

Pour les égratignures superficielles et les brûlures de cigarette, poncer avec du papier abrasif à grain fin #1000 à #2000 et de l'eau. Polir ensuite à l'aide d'une ponceuse munie d'un bonnet doux enduit d'une crème de polissage, telle que celle employée pour la carrosserie automobile.

FINI SATINE

Suivre les mêmes instructions que pour le fini Unimar à l'exception de 2 choses :

1. Puisque le Satine est mat et qu'il est fait de particules minérales très résistantes, vous pouvez utiliser une crème abrasive à l'occasion ou, sur une base quotidienne, un produit tel que le «*Cerama Bryte*» pour vitrocéramique.
2. Pour les égratignures superficielles et les brûlures de cigarette, ne polissez pas après avoir poncé la zone.

Pour des dommages plus sévères, communiquez avec notre service à la clientèle.

4. Maintenance

WARNING

- **The polymer resist hot water up to a maximum temperature of 60°C (140°F). If the tap water exceed this temperature, the polymer can be damaged.**

UNIMAR, NACRYL FINISH

For daily maintenance use a soft cloth or sponge and a non-abrasive bathroom detergent. **Never use abrasive creams or powders.**

For persistent stains caused by hard water or other ferrous residues, clean with a soft cloth and a product specially formulated for this type of stain and containing no ammonia or bleach. For example you can obtain good results with a product like «*Cerama Bryte*» ceramic cooktop cleaner: Apply on the surface, let sit for a few minutes, rub the surface with a soft cloth.

You can also remove lime scale with a no scratch bathroom scrub sponge such as «*Vileda*». **Warning**: Never use it in combination with the cleaner to avoid risk of scratches. Remove any trace of cleaner on the Unimar or Nacryl surface before using the scrub pad. Test the scrub pad on an inconspicuous area before to use it on the entire surface.

For superficial scratches or cigarette burns, sand the surface using a fine grain sanding paper (#1000 to 2000) and water. Then polish using a polisher with a soft bonnet coated with a polishing cream such as used in the automobile industry.

SATINE FINISH

Follow the same instructions as Unimar finish except for two things:

1. Satin being made of very resistant mineral particle, you can use abrasive cream occasionally or use daily a product such as «*Cerama Bryte*» ceramic cooktop cleaner.
2. In case of superficial scratches or cigarette burns, do not polish the surface after the sanding.

For severe damages, contact our customer service department to inquire about appropriate procedures.

4. Entretien (suite)

VERRE : PORTE ET CÔTÉS FIXES

Vous pouvez utiliser n'importe quel nettoyeur à vitre ou solution eau/vinaigre. Vous pouvez aussi faire votre propre nettoyeur: mélanger 1/3 tasse de vinaigre et 1/4 tasse d'alcool à friction dans un contenant vaporisateur de un litre, puis remplir d'eau.

Pour les taches de calcaire, utilisez le nettoyeur pour surface de cuisson en vitrocéramique «*Cerama Bryte*»: Laisser agir quelques minutes puis frotter légèrement avec un linge doux.

Vous aurez aussi de bons résultats avec un récurateur antiégratignures pour salle de bain de type «Vileda».

5. Garantie limitée Vanico-Maronyx

TERMES DE LA GARANTIE

Durant la première année, toutes les pièces défectueuses de votre **bain, votre base de douche et votre système Maestro tourbillon** seront réparées ou remplacées au choix du fabricant, sans frais, sauf l'installation, pour le premier acquéreur seulement. Ce dernier doit s'assurer qu'il y ait un accès aux composantes du produit afin que Vanico-Maronyx puisse exécuter la garantie telle que spécifiée. S'il n'y a pas d'accès, les coûts inhérents à celui-ci seront la responsabilité de l'acquéreur. Dans le cas d'une installation non conforme aux instructions du manuel de l'utilisateur, des frais de démontage des produits devront être assumés par l'acquéreur.

Bain5 ans
Base de douche5 ans
Système Maestro tourbillon (si applicable)1 an

Le remplacement d'une pièce garantie après la première année s'effectue ainsi : la pièce de remplacement sera expédiée sans frais chez le détaillant ou à l'adresse de l'acquéreur, à ses frais. Dans tous les cas, l'installation n'est pas incluse. Dans la plupart des régions, votre détaillant pourra vous recommander un installateur accrédité.

LIMITES ET CONDITIONS DE VALIDITÉ DE LA GARANTIE

1. Cette garantie ne s'applique qu'au premier acquéreur, pour une utilisation résidentielle, et seulement dans le pays où l'achat a été effectué.
2. L'installation et la désinstallation couvertes par cette garantie sont limitées aux produits fabriqués par Vanico-Maronyx. La garantie n'inclut pas les produits provenant d'autres fabricants tels que pour les portes de verre. Il appartient à ces derniers d'appliquer leur propre garantie.
3. Cette garantie est la seule qui soit reconnue par le fabricant.
4. Une preuve d'achat est requise pour toute réclamation sous garantie.
5. L'humidité excessive de la salle de bains peut affecter le fini du bois s'il y a des ornements de bois sur votre duo Opéra. L'installation d'un ventilateur est obligatoire pour valider la garantie.

4. Maintenance (con't)

GLASS: DOOR & FIXED PANELS

You can use any window cleaning or water/vinegar solution. You can also make your own cleaner: mix 1/3 cup vinegar and 1/4 cup rubbing alcohol in a 1 quart spray bottle than fill up with water.

For persistent stains caused by hard water or other ferrous residues, use the "Cerama Bryte" cleaner for glass ceramic cooktops: Apply on the surface, let sit for a few minutes, rub the surface with a soft cloth.

You can also remove lime scale with a bathroom no scratch scrub sponge such as "Vileda".

5. Vanico-Maronyx Limited Warranty

WARRANTY TERMS

The first year of purchase, defective parts of your **Opera bath & shower pan, and if applicable, your Maestro Whirlpool system** will be replaced or repaired according to the manufacturer's choice, at no cost including installation, for the original purchaser. The purchaser must provide an access to the product components in order for Vanico-Maronyx to execute the warranty specified herein. If such access is not available, all inherent expenses will be the responsibility of the purchaser. In case of an installation not done in compliance with the Installation Guide, uninstalling charges will be charged to the purchaser.

Bath5 years
Shower pan5 years
Maestro Whirlpool System (if applicable)1 year

The replacement of a part under warranty after the first year (if applicable), is as follows: The replacement part will be shipped at no cost to the retailer, or to the customer's home at his expense. Installation costs are not covered. In most areas, your retailer will be able to direct you to a certified installer.

LIMITS AND VALIDITY OF THIS WARRANTY

1. This warranty applies only to the original purchaser for residential use, in the country of the store where the purchase was concluded.
2. Installation and uninstallation covered by the warranty is limited to the Vanico-Maronyx products and never includes products from other manufacturers such as glass doors.
3. This warranty is the only one recognized by the manufacturer.
4. A proof of purchase is required for a claim under warranty.
5. Excessive humidity in the bathroom can deteriorate the finish of wood ornaments. The installation of a fan is mandatory for the warranty to be valid

CLAUSES D'ANNULATION GÉNÉRALE

Aucune garantie ne sera applicable pour tous dommages provoqués par une des causes suivantes :

1. Une installation inadéquate ou déficiente.
2. Un accident, une altération, un usage abusif ou mauvais usage du produit, des procédures d'entretien déficientes.
3. Une utilisation à des fins commerciales ou industrielles.
4. L'eau, le feu, la chaleur excessive.
5. L'utilisation d'eau chaude dépassant 60°C (140°F) ou des écarts trop brusques de température (eau t. chaude à t. froide).
6. La corrosion chimique.
7. Une catastrophe naturelle ou tout autre désastre ou événement imprévu ou incontrôlable.
8. Un entreposage dans des conditions inadéquates : température anormale ou circulation d'air inadéquate.

GENERAL WARRANTY CANCELLATION CLAUSES

No warranty will be applicable to any damage resulting from:

1. *Improper installation of the product.*
2. *Accidents, alterations, abusive or wrongful uses of the products, improper maintenance.*
3. *Commercial or industrial uses.*
4. *Damages caused by fire, water, excess heat.*
5. *Using water hotter than 60°C (140° F) or radical changes in temperature (from very hot to very cold).*
6. *Chemical corrosion.*
7. *Natural disasters or any other fortuitous even, disaster or unexpected or uncontrollable event.*
8. *Improper storage conditions before installation: Abnormal temperature or inadequate air circulation.*



1000, Nationale, Terrebonne (Québec) Canada J6W 6B4
Téléphone/Phone: (450) 471-4447 Sans frais/Toll free: 1 800 921-9508 Fax: (450) 471-4162