



NEW-YORK

Mobilier/Furniture



Cher client,

Merci d'avoir choisi l'un de nos produits pour votre salle de bains. Nous espérons que les avantages fonctionnels et esthétiques sauront vous rendre la vie agréable.

Les composantes de votre mobilier ont été fabriquées sur commande selon les spécifications que votre détaillant nous a transmises. Elles ont été inspectées et vérifiées à l'usine avant leur expédition.

Il est de votre responsabilité de débiller soigneusement toutes les composantes afin de vous assurer que le matériel est en bonne condition, qu'il est de la couleur choisie et que les dimensions sont exactes et conformes à votre commande.

Vous trouverez ci-joint notre GARANTIE LIMITÉE. Nous vous recommandons de la lire attentivement.

Félicitations pour votre excellent achat.

L'équipe Vanico-Maronyx

Dear customer,

Thank you for having chosen our product for your bathroom. We hope you will appreciate all the functional and aesthetic advantages of our products.

The components of your furniture were manufactured according to the specifications given to us by your retailer; these components have been thoroughly inspected at the factory before shipping.

It is your responsibility to carefully unpack all the components to make sure that it is in good condition and that the colors and measurements are correct and conform to your order.

Our LIMITED WARRANTY is included, please read it carefully.

Congratulations, and enjoy!

The Vanico-Maronyx Team

AVERTISSEMENT

Même si nous effectuons un contrôle attentif de la qualité de nos produits avant de les expédier, nous vous recommandons d'examiner attentivement votre mobilier, spécialement les miroirs, avant de procéder à l'installation.

Si vous identifiez un problème, **n'installez pas le produit**; VANICO-MARONYX ne saurait être tenue responsable des vices de fabrication une fois le produit installé.

Aucun produit ne peut être retourné au fabricant ou remplacé s'il a été endommagé ou altéré durant l'installation (trou de perceuse ou autre). Dans tous les cas, VANICO-MARONYX ne peut être tenue responsable des bris, dommages ou pertes de matériel pouvant survenir lors de l'installation.

Si vous avez un plan-lavabo en **marbre naturel** nous recommandons de n'utiliser que le **silicone clair de marque GE** (General Electric) pour salle de bains. Certaines autres marques risqueraient de pénétrer les pores du marbre et de le tacher.

Les 15 premiers jours, n'utilisez qu'une éponge et de l'eau tiède pour laver les sanitaires en polymère ainsi que les meubles de bois, MDF bois et MDF laque pour permettre au fini d'atteindre sa résistance maximale.

WARNING

Even if all of our products go through a quality control before shipping, we recommend that you inspect your product with great attention before installation (especially mirrors).

*If you see a problem, **do not install the product**; VANICO-MARONYX will not be held responsible for imperfections once the product has been installed.*

No product can be returned to the manufacturer or replaced under warranty if it has been altered during installation such as drill holes, screws, sawing, etc. VANICO-MARONYX will not be held responsible for damages occurring during installation.

*If you have a natural marble vanity top, use **ONLY GE clear bathroom silicone sealant to fix your marble vanity top**, since many other brands could penetrate the pores and stain the stone.*

The first fifteen days, only use a sponge and lukewarm water to clean, the polymer fixtures and countertops, and the lacquer protected wood or MDF cabinets. This will permit the coating to be permanently set.

RECOMMANDATIONS À L'UTILISATEUR

A. UTILISEZ UN INSTALLATEUR PROFESSIONNEL

La qualité des matériaux et de la fabrication du mobilier exige une compétence particulière lors de l'installation. Afin d'assurer le maximum de réussite, il est préférable que les meubles soient installés par un installateur professionnel. À défaut, vous devrez composer avec les adaptations et les variations de dimensions généralement admises dans l'industrie du meuble.

Dans tous les cas, le client est responsable de préparer adéquatement les murs et le plancher de la salle de bains qui recevra le mobilier. C'est aussi la responsabilité du client de s'assurer que la **plomberie et les sorties électriques soient prêtes avant l'installation** du mobilier. Avec un installateur professionnel, cette préparation sera adéquate et les travaux seront garantis.

B. PRÉPARATION DES MURS

Préparez un ancrage solide pour le mobilier

Les murs qui supportent le meuble doivent être construits avec des montants de 2" X 4", espacés de 12" ou 16" au maximum. Si vos murs sont faits avec des montants de métal, renforcez les points d'ancrage par des pièces de contreplaqué vissées en surface. Vérifiez les dimensions de votre mobilier afin d'être certain que chaque produit a l'ancrage approprié.

Assurez-vous que les murs finis soient droits et de niveau

Une bonne installation nécessite des murs et un plancher droits et de niveau. Les bosses, trous et autres inégalités nuisent à l'installation et à l'ancrage du mobilier. Vérifiez le niveau horizontal du plancher et le niveau vertical des murs de soutien. Vérifiez aussi l'équerrage entre les murs et le plancher, pour déterminer les ajustements à faire. Si possible, corrigez le tout avant l'installation du mobilier.

RECOMMENDATIONS TO USER

A. USE A PROFESSIONAL INSTALLER

The quality of materials and manufacturing of your bathroom furniture requires special care during installation. In order to ensure maximum satisfaction, it is preferable to use the services of a professional installer. If the customer chooses otherwise, he must be prepared to deal with normal adaptations and variations in size, generally admitted by the furniture industry.

In all cases, the customer is responsible for adequately preparing the floor and walls of the bathroom where the furniture is to be installed. It is also the customer's responsibility to ensure that the plumbing and electrical preparations are done before the installation. A professional installer will ensure this adequate preparation and will also guarantee his work.

B. WALL PREPARATION

Prepare a solid anchor for the furniture

The supporting walls must be built with 2" X 4" studs, with 12" or 16" maximum spacing in between. If the walls are made of metal studs, you must strengthen the anchorage points with surface mounted plywood pieces. Check the size and configuration of the furniture and make sure each component is adequately anchored.

Make sure the walls are level and as straight as possible

A proper installation requires that both walls and floor be straight and level. Bumps, holes and other irregularities of the surfaces can jeopardize the assembly and anchorage of the furniture. Check in advance the horizontal level of the floor and the vertical level of the supporting walls. Also check the squaring between the walls and the floor and make the necessary adjustments before installing.

C. PRÉPARATION : SORTIES ÉLECTRIQUES (120V) ET PLOMBERIE

ÉLECTRICITÉ

Concernant l'unité d'éclairage, les encastrés, les prises GFCI et l'éclairage de la coiffeuse, consultez le tableau ci-contre.

PLOMBERIE

Au mur, sortir la tuyauterie centrée avec le lavabo à la hauteur réglementaire dans votre région (généralement à 21 1/2" du sol).

C. PREPARE ELECTRICAL PIGTAILS (120V) AND PLUMBING

ELECTRICAL

For recessed lights in the lighting unit, the GFCI socket in the medicine cabinets and the dressing table lighting, consult the illustration below.

PLUMBING

The pipes coming out of the wall are to be centered with the sink, at the standard height in your area (usually 21 1/2" from finished floor).

ÉLECTRICITÉ ET PLOMBERIE ELECTRICITY & PLUMBING

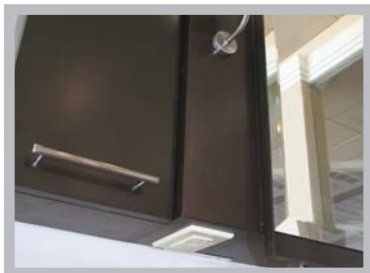
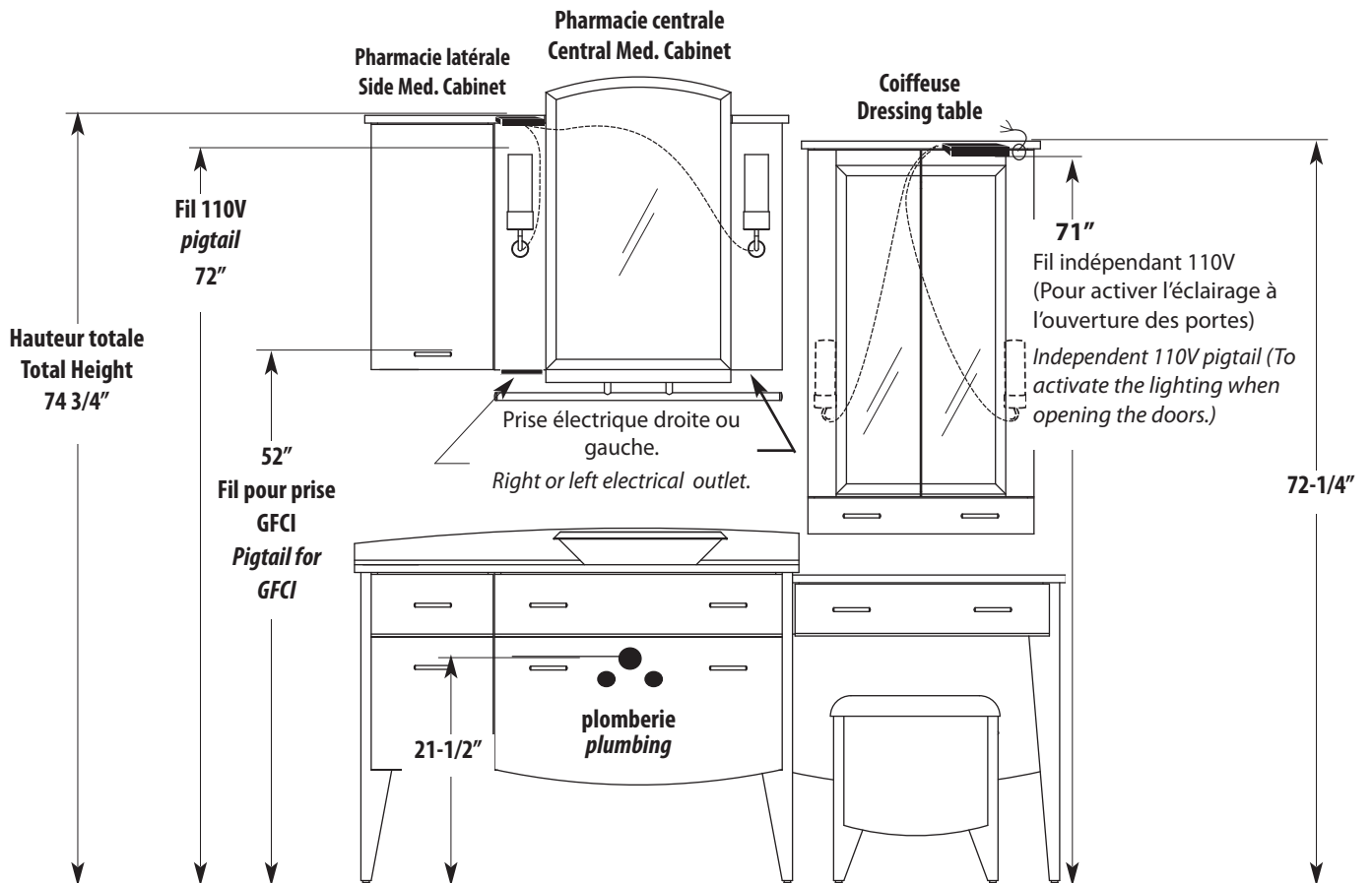

Prise électrique droite ou gauche sous la pharmacie en option.

Optional right or left electrical outlet under the medicine cabinet.

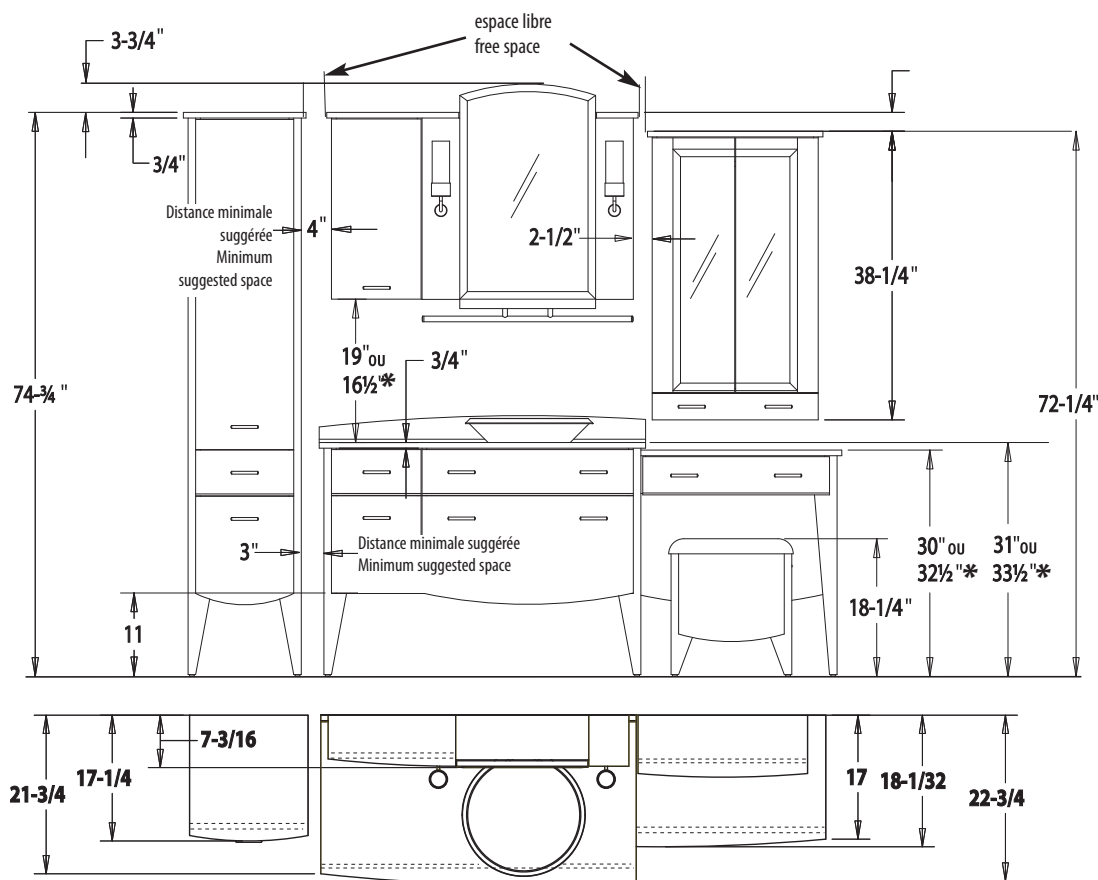

* Indique les dimensions lorsque le meuble est équipé d'un lavabo sous-comptoir (le comptoir est alors plus haut).

* Indicates dimensions for a vanity with an under-counter sink.

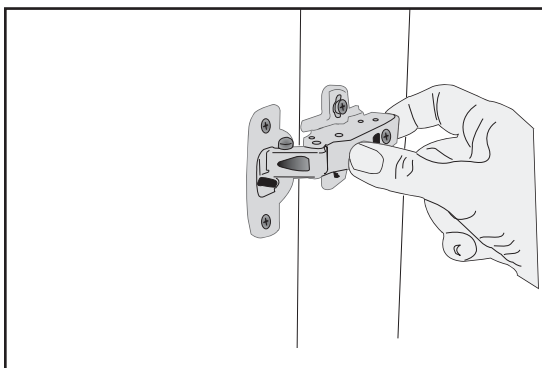

RETIRER LES PORTES

1. Il est préférable de retirer les portes et tiroirs avant l'installation du meuble.
Empoignez la porte d'une main et de l'autre, en vous servant de l'index, pressez le bouton derrière la charnière vers l'avant et en tirant de côté.

REMOVING THE DOORS

1. Before installing the vanity, it is preferable to remove all the cabinet's doors and drawers.
Take the door in one hand and with the other one, use your index finger to press the button behind the hinge forward while pulling sideways.

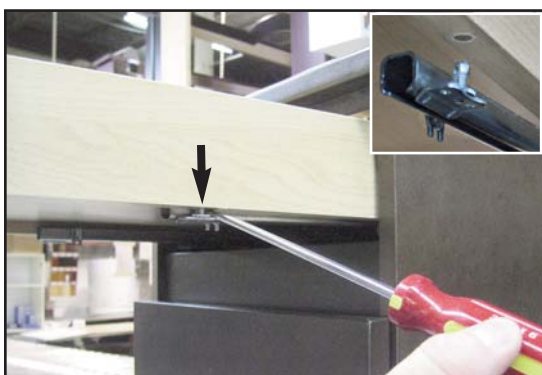

RETIRER LES TIROIRS

2. **Tiroirs de combinés du bas:** Pour conserver l'ajustement fait à l'usine, identifiez pour chaque tiroir sa position sur le meuble. Ensuite, ouvrez le tiroir au maximum. À l'aide d'un tournevis, séparez la coulisse du tiroir. Faites de même de l'autre côté. Levez le tiroir puis dégagez-le vers vous.

REMOVING THE DRAWERS

2. **Drawer:** In order to maintain the factory adjustments, it is important to **identify the position of each drawer** on the vanity before removing them. Open the drawer fully, look underneath and using a screw driver, separate the slide from the drawer then, lift the drawer upward and pull it toward you.

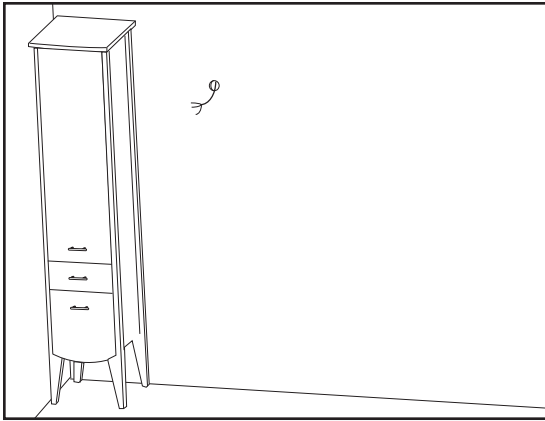

AGENCEMENT AVEC LINGERIE

3. Si l'agencement comporte une lingerie, installez-là en premier. Fixez les pieds avec les boulons fournis de 1 1/4" à tête hexagonale dans les trous prépercés dans le panneau et dans l'écrou du pied de bois.

Pré-percez au dos de la lingerie un trou de 3/16" vis-à-vis le montant dans le mur. Mettez la lingerie en place et à niveau en ajustant les niveleurs sous les pattes. Fixez-là au mur avec les vis de 3" fournies.

ARRANGEMENT WITH A LINEN CABINET

3. If the arrangement has a linen cabinet, install it first. Affix the feet through the predrilled holes in the panel using the 1 1/4" hexagonal head bolts then, into the nut of the wooden feet.

Pre-drill a 3/16" hole on the back of the linen cabinet, aligned with the stud. Place and level the linen cabinet on the floor using the levellers under the legs. Screw it to the wall with the 3" screws (supplied).

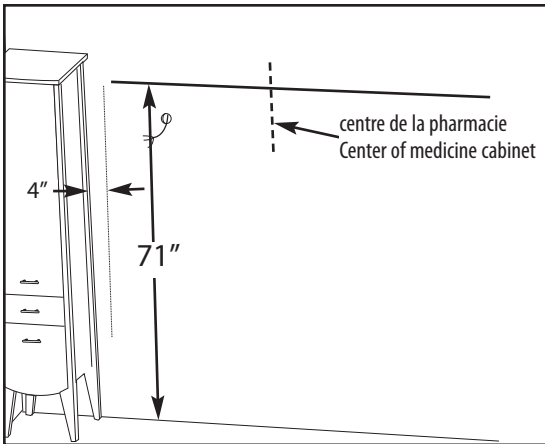

4. Indiquez sur le mur la disposition de votre mobilier à l'aide du dessin et des mesures du bon de livraison Vanico-Maronyx (inséré dans la boîte du module central).

Tracez ensuite une ligne horizontale à 71" du plancher et une ligne verticale pour indiquer le centre de la pharmacie centrale. N'oubliez pas l'écart minimal de 4" avec la lingerie.

Repérez les montants (2" X 4") dans le mur et indiquez au crayon leur emplacement.

4. Indicate on the wall the position of your furniture, using the drawing and the measurements on the Vanico-Maronyx packing slip (located in the sink module box).

Mark on the wall the layout of your arrangement. Trace a horizontal line at 71" from the finished floor and another, vertical, to indicate the center of the central medicine cabinet. Do not forget to leave a minimum of 4" between the linen cabinet and the vanity.

Locate the 2"x 4" wall studs and mark their location with a pencil.

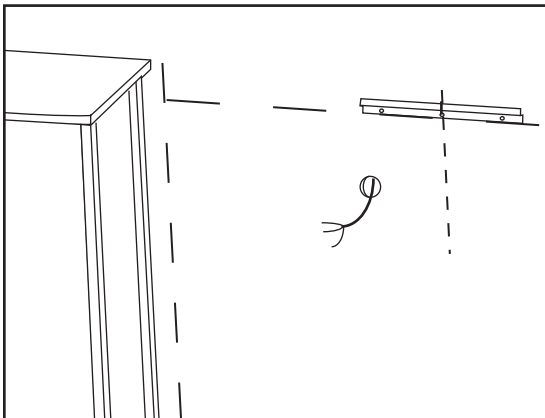

5. Retirez la barre de soutien métallique retenue par du ruban adhésif derrière la pharmacie centrale. Indiquez le centre sur cette barre. Fixez-là au mur au-dessus de la ligne horizontale (71") en alignant le centre. S'il y a un montant, vissez au travers de celui-ci avec une vis de 3". Sinon, utilisez les ancrages muraux en plastique avec les vis de 1 1/2"

5. Remove the metal support bracket held by an adhesive tape on the back of the central cabinet. Mark the center on this bracket. Secure it to the wall above the 71" horizontal line and aligned with the center, with a 3" screw through the wall stud. If there is no stud use a plastic wall anchors with the 1 1/2" screw (supplied).

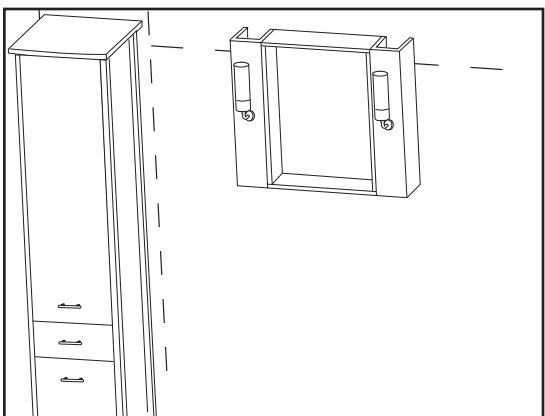

6. Avant d'accrocher la pharmacie centrale, enlevez la pièce située à gauche sur le haut de la section d'éclairage. Si il y a une pharmacie à gauche, cette pièce sera fixée sur le haut de celle-ci.

Assurez-vous que le fil de courant pour alimenter l'éclairage et le GFCI (si commandé) est bien aligné vis-à-vis la boîte de jonction.

6. Before hanging the central medicine cabinet, remove the piece located on the top left of the lighting section. If a medicine cabinet on the left side was ordered, that piece will be placed on its upper section.

Make sure that the electrical wire, for the lighting and the GFCI socket (if ordered), is aligned with the junction box.

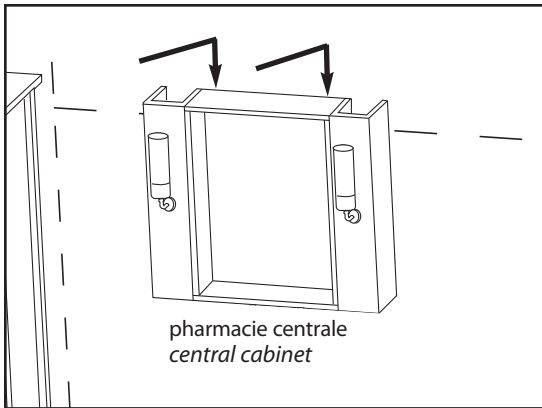

7. Accrochez la pharmacie centrale sur la barre de soutien. Avant de lâcher définitivement, assurez-vous qu'elle est bien accrochée.

7. Hang the central cabinet on the support bracket. Before letting go, make sure that it is hanging properly.

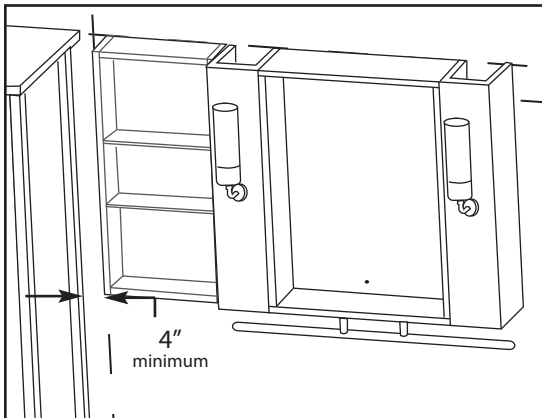

8. Une fois la pharmacie centrale bien en place, ajouter dans le bas à l'intérieur une vis de 3" dans l'un des montants détectés pour sécuriser l'installation. Puis installez la barre à serviette dans les trous prévus à cette fin.

Si votre combiné du haut comporte une ou des pharmacies latérales, jumelez-les à la pharmacie centrale à l'aide des vis épaulée 1-1/8" (*washer head*) fournies et ajoutez une vis de 3" dans le haut de chacune des pharmacies, vis-à-vis un montant. S'il n'y en a pas, utilisez un ancrage de plastique.

N.B. Il n'est pas nécessaire d'ajouter de vis 3" dans le bas.

8. Once the central medicine cabinet is in place, put a 3" screw inside, at the bottom and through a previously located wall stud to secure the installation. Install the towel bar in the intended holes.

If you have ordered lateral medicine cabinet(s), join it (or them) to the central medicine cabinet using the 1 1/8" washer head screws supplied. Add a 3" screw through the stud in the top of each lateral medicine cabinet. If there is no stud, use plastic wall anchors. Note. It is not necessary to add a 3" screw at the bottom.

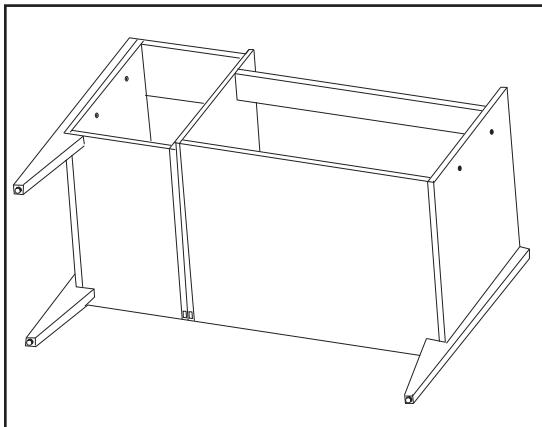

INSTALLER LES COMBINÉS DU BAS

9. En vous référant au dessin du bon de livraison, couchez les modules de votre combiné du bas sur le dos. En partant de la gauche vers la droite, alignez les caissons dans le bon ordre. Assurez-vous que le côté fini des sections tiroirs soit bien du côté apparent.

Fixez les pieds de votre combiné du bas avec les boulons fournis de 1-1/4" à tête hexagonale dans les trous prépercés dans le panneau et ensuite, dans l'écrou du pied de bois.

INSTALLING THE LOWER MODULES

9. Referring to the drawing on the packing slip, lay down the lower modules on the floor, facing up. Arrange the modules properly starting from left to right. Make sure that the visible side of the drawer module is the finished side.

Affix the feet to the lower module through the predrilled holes in the panel using the 1/4" hexagonal head bolts then, into the nut of the wooden feet.

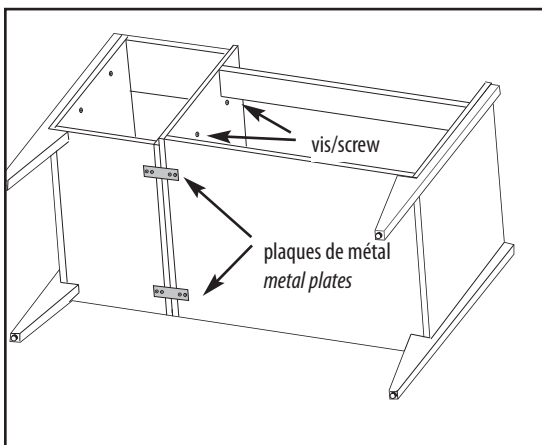

10. Vissez, par le module central, la ou les sections tiroir avec les vis épaulées 1-1/8" pour réunir le tout en un combiné.

Repérez les deux plaques métalliques rectangulaires fournies dans un sac. Utilisez-les pour joindre ensemble le dessous des caissons avec des vis de 5/8".

N.B. Le caisson central est toujours plus profond que les caissons latéraux.

10. Screw the lateral module(s) in place from the interior of the central module with the 1 1/8" washer head screws.

Pivot the metal plates placed underneath the modules and add a 5/8" screw into every available holes in order to join the underside of the modules.

Note. The central module is always deeper than the lateral ones.

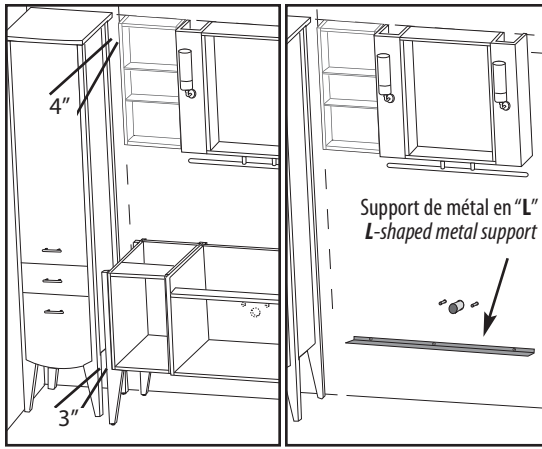

11. Placez votre combiné du bas à son emplacement (les pieds du meuble à un minimum de 3" de ceux de la lingerie). Mettez-le de niveau à l'aide des niveleurs sous les pieds. Tirez une ligne sous le combiné pour le support de métal en "L". Vissez ce support de métal sur la ligne que vous avez tracée.
12. Prémarquez au dos du meuble l'emplacement des trous pour la plomberie. Percez les trous des tuyaux d'eau avec une *flat mèche* 3/4" et celui du renvoi avec un emporte-pièce de 2-1/4".

11. Properly position the lower module and level it using the levellers under the feet. There should be a minimum of 3" between the feet of the module and the feet of the linen cabinet. Draw a line under the module as a guide for the L-shaped metal support bracket. Screw the "L" shaped metal support bracket to the studs.
12. Mark the position of the water pipes and drain pipe. Drill the water pipes holes with a 3/4" flat bit and the drain pipe with a 2 1/4" hole saw.

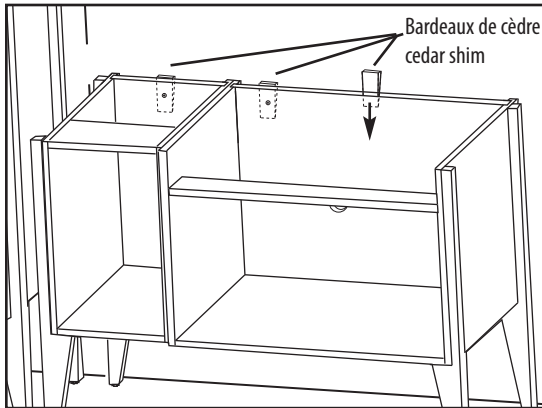

13. Remplacez le combiné du bas à son emplacement et en appui sur le support de métal.

À l'aide de vis de 3" fournies, vissez le combiné du bas vis-à-vis les emprises en utilisant des bardeaux de cèdre pour combler le vide.

13. Replace the lower module in position and resting against the "L" shape metal support.

Using 3" screws, screw the lower module to the wall stud using cedar shims to fill the space between the wall and the back of the module.

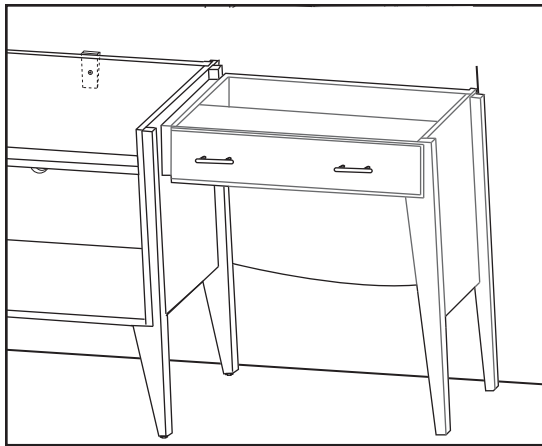

AGENCEMENTS AVEC COIFFEUSE (s'il y a lieu). Sinon allez à la page 9. BAS DE COIFFEUSE :

14. Placez le bas de coiffeuse en place. En vous servant de serres, jumelez-le au caisson principal à un pouce plus bas que celui-ci. Mettez-le de niveau puis vissez le par le module central ou par le module latéral avec les vis fournies de 1-1/8" à tête épaulée. Il est préférable de le fixer au mur à un montant 2" X 4" avec une vis de 3".

N'oubliez pas de passer le fil électrique prévu pour le GFCI du bas de la coiffeuse.

ARRANGEMENT WITH DRESSING TABLE (if ordered). Otherwise go to p. 9. LOWER DRESSING TABLE:

14. Put the lower dressing table in place. Use clamps to join the lower dressing table 1" below the main module. Level it, then, from the central or lateral module screw it into place using 1 1/8" washer head screws. It is recommended to secure it to the wall stud with a 3" screw.

Note. Do not forget to pass the electrical wires through for the GFCI socket of the dressing table.

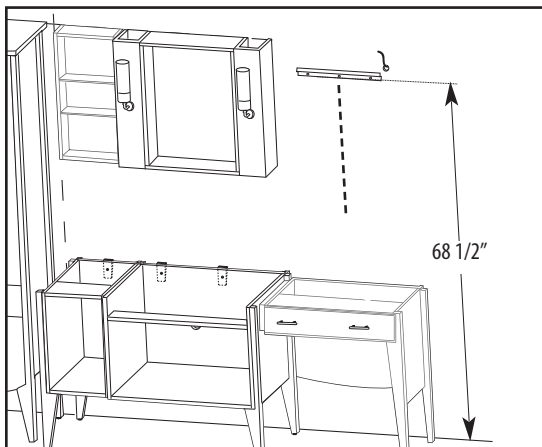

HAUT DE COIFFEUSE

15. Tracez une ligne horizontale à 68-1/2" du plancher et une autre à la verticale qui indique le centre du tiroir du bas de coiffeuse que vous venez d'installer. Le haut de coiffeuse s'installe à 2 1/2" de la pharmacie.

Prenez la barre de soutien derrière le haut de coiffeuse. Indiquez le centre de cette barre puis vissez-là au mur en plaçant le bas de la barre sur la ligne horizontale en vous assurant de bien la centrer.

UPPER DRESSING TABLE

15. Trace a horizontal line at 68 1/2" from the finished floor then another vertical, indicating the center of the lower dressing table drawer that you have just installed. The upper section will be at 2 1/2" from the medicine cabinet.

Take the support bracket behind the upper dressing table. Indicate its center then screw it to the wall stud by placing the bottom of the bracket on the previously drawn line while keeping it centered.

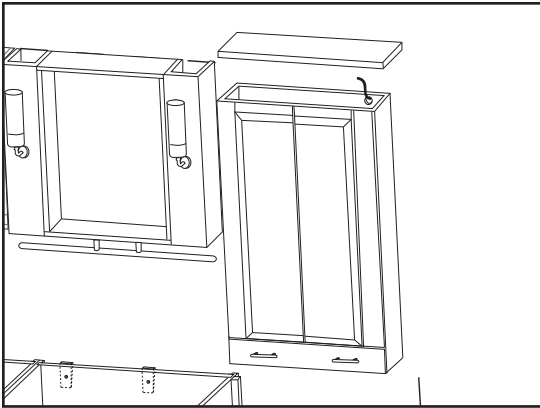

16. Enlevez le dessus du haut de coiffeuse.

Approchez le haut de coiffeuse de son emplacement. Enflez le fil dans le trou prévu, puis, appuyez la coiffeuse contre le mur et redescendez jusqu'à ce qu'elle s'accroche à la barre de soutien comme vous avez fait pour la pharmacie centrale. Assurez-vous qu'elle est bien accrochée avant de la lâcher.

16. Remove the top of the upper dressing table.

Bring the upper dressing table closer to its position. Pass the wire through the hole then slide it into place by pressing it down against the wall until reaching the support bracket, just as you have done with the central medicine cabinet. Before letting go, make sure that it is hanging properly.

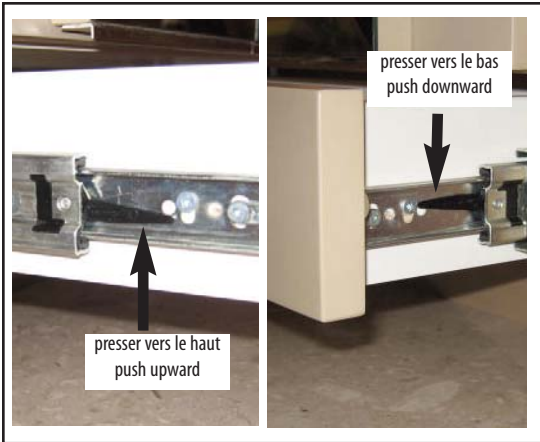

TIROIR DE HAUT DE COIFFEUSE - coulisses différentes des autres tiroirs

17. Afin de sécuriser le haut de coiffeuse en place, enlevez d'abord le petit tiroir pour avoir accès aux plaques de métal à l'arrière. Pour cela, ouvrez le tiroir, pressez la petite languette de plastique noir, l'une vers le haut et l'autre vers le bas puis tirez le tiroir vers vous.

UPPER DRESSING TABLE DRAWER – different drawer slides

17. To properly secure the upper dressing table, remove the small drawer to gain access to the metal bracket at the rear. Open the drawer, press the black plastic tab, one upward and the other downward then pull the drawer toward you.

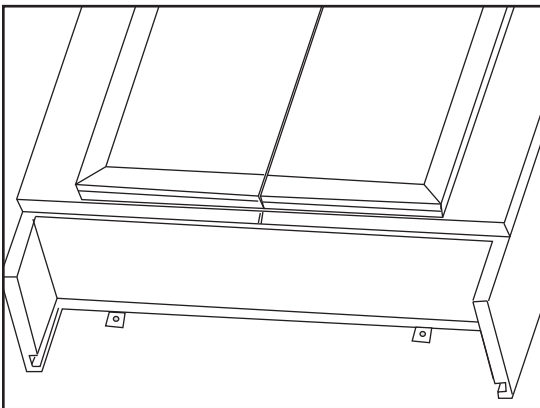

18. Vissez les ancrages à gypse au mur vis-à-vis le trou des plaques et ajoutez une vis de 1 1/2" pour sécuriser.

18. Screw the gypso anchorages into the wall in front of the metal brackets then secure it with 1 1/2" screws.



19. Pour remplacer le tiroir du haut de coiffeuse, tirez vers vous les coulisses de la coiffeuse. Alignez la coulisse du tiroir à celle du haut de coiffeuse et poussez jusqu'au fond. Un clic vous indiquera qu'il est remplacé correctement.

19. To put the drawer back in its place, pull the upper dressing table slides toward you. Align the drawer's slide with the upper dressing table slide and push forward. The mechanism emits an audible click indicating that it is properly in place.

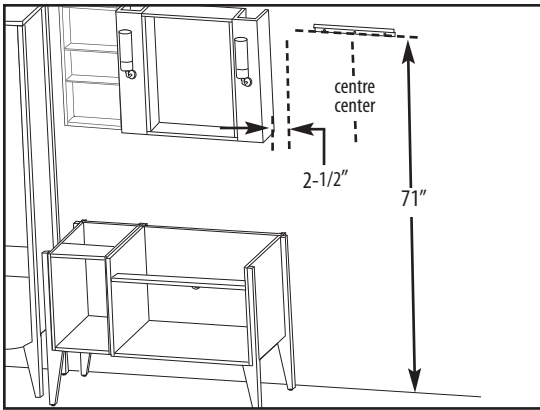

COIFFEUSE D'APPOINT OU PHARMACIE PROLONGÉE AU DESSUS DE LA TOILETTE (si commandé)

20. En tenant compte d'un espace libre suggéré de 2 1/2" entre la pharmacie centrale et la pharmacie prolongée (ou coiffeuse d'appoint), tracez au mur une ligne verticale pour indiquer le centre de votre pharmacie prolongée (ou coiffeuse d'appoint). Tracez ensuite une ligne horizontale à 71" du plancher. Repérez le ou les montants vis-à-vis le module à installer.

AUXILIARY DRESSING TABLE OR EXTENDED MED. CABINET OVER THE TOILET (if ordered)

20. Taking into account the 2 1/2" gap between the central medicine cabinet and the extended medicine cabinet (or auxiliary dressing table over the toilet) draw a vertical line to indicate the center of the module to be installed. Then draw a horizontal line at 71" from the floor. Locate the wall studs.

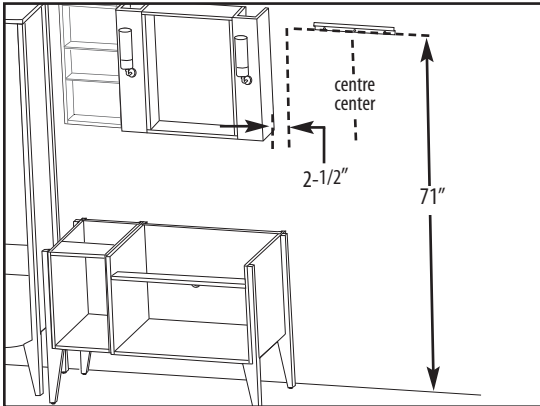

21. Retirez la barre de soutien qui est derrière la pharmacie prolongée (ou coiffeuse d'appoint), tracez un ligne au centre de celle-ci. Alignez le bas de la barre sur la ligne horizontale et centrez-la avec la ligne verticale puis fixez-la au mur avec des vis de 1 1/2".

21. Remove the metal support bracket from the back of the extended medicine cabinet (or auxiliary dressing table), draw a line in its center. Position the bottom of the support bracket aligned with the line you have drawn and center it with the vertical line. Screw it to the wall with 1 1/2" screw.

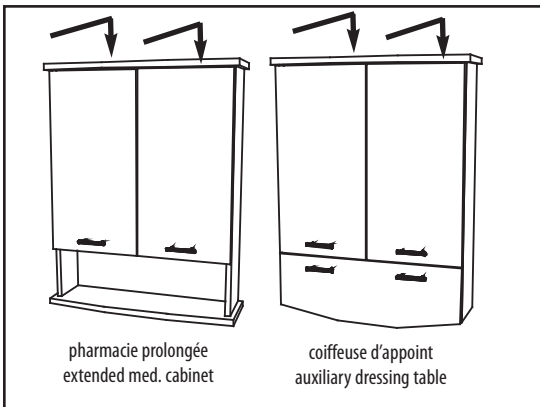

22. Accrochez la coiffeuse ou la pharmacie selon le cas, au système de soutien. Vérifiez le niveau et ajoutez une vis 3" vis-à-vis un montant 2"X 4".
Pharmacie prolongée : mettez la vis dans le bas.
Coiffeuse d'appoint : Assurez-vous que le fil électrique pour l'éclairage intérieur est au bon endroit. Vissez dans la section de la façade à bascule.

22. Hang the dressing table or the extended medicine cabinet to the support bracket. Check the level then add a 3" screw into the wall stud.
Extended Medicine Cabinet: add the screw at the bottom.
Auxiliary dressing table: make sure that the electrical wire for the interior lights is in place. Screw into the pull down section.



* **PLAN-LAVABO EN MARBRE OU EN VERRE :** Nous recommandons de n'utiliser que le **silicone clair de marque GE (General Electric)** pour salle de bains car certaines autres marques risquent de pénétrer les pores du marbre et de le tacher ou de tacher la couleur sous le verre et compromettre la garantie (voir p.12).

* **MARBLE OR GLASS VANITY TOP:** Use **ONLY General Electric clear bathroom silicone sealant** to fix your vanity top, since many other brands could penetrate the pores and stain the stone or stain the color under your glass top and compromise the warranty terms (See p. 12).

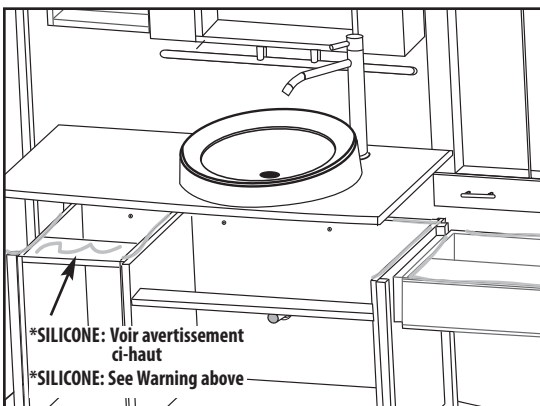

INSTALLATION DU COMPTOIR

23. Essayez votre comptoir sur votre combiné du bas. Il excède toujours du meuble de 1 1/2" ou du pied de meuble de 1/2". Il est suggéré de fixer le robinet au comptoir avant de le poser.

Après avoir vérifié le positionnement, mettez une lisière de **silicone clair GE* (voir note ci-haut)** vis-à-vis les appuis du comptoir.

COUNTERTOP INSTALLATION

23. Ensure the proper position of the countertop by setting it down on the module. There always is an overlaps of 1 1/2" from the module or 1/2" from the feet. We suggest installing the faucet on the countertop before fixing the counter to the module.

Once you have verified the positioning, apply **GE clear silicone*** (see note above) on the top end of the modules.

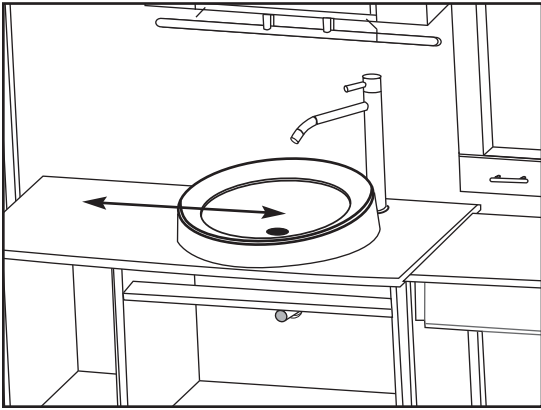

24. Mettez votre comptoir en place en le glissant un peu de gauche à droite pour créer une succion.

24. Set down the countertop by sliding a little to the left then to the right creating a suction effect.

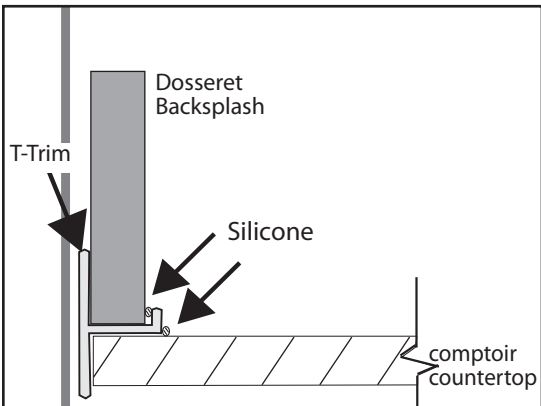

25. Enfilez le T-trim à l'arrière du comptoir puis insérez le dossieret dans le T-trim. Mettez une lisière de silicone aux endroits indiqués sur l'illustration.

25. Place the T-trim at the back of the countertop. Insert the backsplash in the T-Trim.

Apply a line of GE clear silicone where indicated in the illustration.

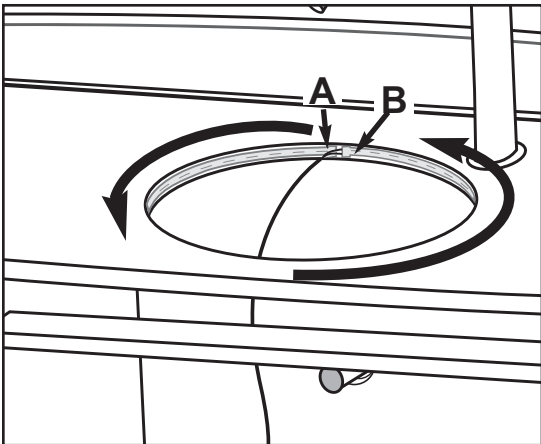

ÉCLAIRAGE D'AMBIANCE du comptoir (option)

26. Par en dessous du comptoir, placez la fin (A) du ruban de lumières DEL à l'arrière du comptoir en allant vers l'avant (pour former une cercle) dans le sens contraire aux aiguilles d'une montre et en retournant vers l'arrière (B). Utilisez les "U" en plastique noir pour retenir le ruban en place.

N.B. Assurez-vous de placer les lumières DEL pour illuminer en direction du verre.

OPTIONAL MOOD LIGHTING

26. Place the end of the LED cable (A) at the back behind the glass countertop, going forward counter-clockwise and turning toward the back (B), forming a circle or a rectangle (depending on the sink) held into place with the little plastic "U".

Note. Be careful to place the LED cable with the lights facing upward to illuminate the glass countertop.

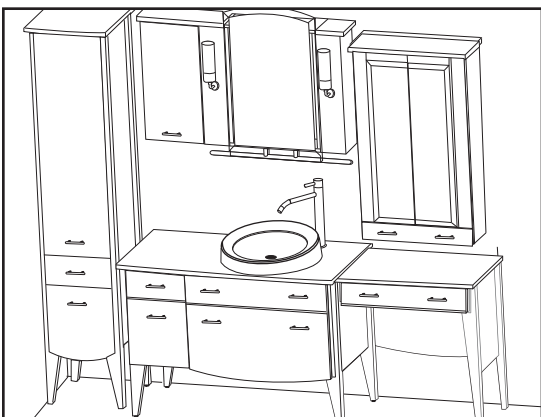

RÉINSTALLER LES PORTES ET TIROIRS

27. Pour installer les tiroirs, posez le tiroir sur le rail de guidage, tirez les coulisses de chaque côté, positionnez les pivots vis-à-vis les trous sous le tiroir puis pressez pour l'enfoncer. Si un ajustement est nécessaire, tourner la roue dentelée.

REINSTALL THE DOORS AND DRAWERS

27. To reinstall the drawers, place the drawer onto the rail, pull the slides toward you to allow the pin to align with the predrilled hole then, press to insert the pin into the hole. If an adjustment is necessary, move the serrated washer.

ENTRETIEN

BOIS

Les 20 premiers jours, nettoyer avec une éponge et de l'eau tiède seulement pour permettre à la laque d'atteindre sa dureté définitive. Par la suite, utiliser un linge doux avec de l'eau tiède ou un savon doux. NE JAMAIS UTILISER DE PRODUITS ABRASIFS en poudre ou en crème. N'utilisez jamais de solvant à peinture qui pourrait endommager la surface laquée qui protège votre mobilier. Lorsqu'il y a éclaoussures, éponger rapidement.

MISES EN GARDE - FINI EN POLYMÈRE

Le polymère est conçu pour résister à l'eau chaude jusqu'à une température maximale de 60°C (140°F). Si l'eau du robinet excède cette température, le polymère risque d'être endommagé.

FINI UNIMAR

Pour l'entretien quotidien, utiliser un nettoyeur sans abrasif pour salle de bains et un linge moelleux. **Ne jamais utiliser de produits abrasifs** ni de grattoirs qui pourraient égratigner ou ternir la surface.

Pour les taches persistantes dues aux eaux contenant du calcaire et autres résidus ferreux, nettoyer avec un linge doux et un produit non abrasif, spécialement formulé pour ce type de tache, mais sans ammoniac ni javellisant. Le nettoyeur pour surface en vitrocéramique «Cerama Bryte» donne de bons résultats: Laisser agir sur la surface quelques minutes puis frotter avec un linge doux.

Les taches de calcaire s'enlèvent bien aussi avec un récurateur antiégratignures pour salle de bain de type «Vileda». **Attention** : Enlever toute trace de nettoyeur avant d'utiliser le récurateur sous peine d'égratigner la surface et tester au préalable dans un endroit non visible.

Pour les égratignures superficielles et les brûlures de cigarette, poncer avec du papier abrasif à grain fin #1000 à #2000 et de l'eau. Polir ensuite à l'aide d'une ponceuse munie d'un bonnet doux enduit d'une crème de polissage, telle que celle employée pour la carrosserie automobile.

FINI SATINE

Suivre les mêmes instructions que pour le fini Unimar à l'exception de 2 choses :

1. Puisque le Satine est mat et qu'il est fait de particules minérales très résistantes, vous pouvez utiliser à l'occasion une crème abrasive ou, sur une base quotidienne, un produit tel que le "Cerama Bryte" pour vitrocéramique.
2. Pour les égratignures superficielles et les brûlures de cigarette, ne polissez pas après avoir poncé la zone puisqu'il s'agit d'un fini mat.

MARBRE NATUREL OU MARBRE RECONSTITUÉ

Nos plans-lavabos de marbre sont protégés par un enduit hydrofuge et une cire appliqués en usine. Nettoyer avec de l'eau tiède et un chiffon doux. Pour préserver la beauté naturelle et maintenir la protection, polir une fois par mois à l'aide d'une cire protectrice en vente dans les magasins spécialisés.

 Le marbre naturel peut être altéré par des agents chimiques, acides ou abrasifs tels que dentifrice, rince-bouche, parfum, rouge à lèvres, mousse à raser, cosmétiques, etc. Nettoyer immédiatement la surface pour éliminer toute trace de ces produits afin d'éviter qu'ils ne pénètrent les pores du marbre et ne l'endommagent de façon irréversible.

Pour des dommages plus sérieux communiquer avec le service à la clientèle.

MAINTENANCE

WOOD

For the first 20 days, clean with a sponge and lukewarm water only. This will allow the coating to set permanently. Subsequently, daily maintenance with warm water and mild soap is recommended. NEVER USE ABRASIVE powder or cream. Never use VARSOL or any other paint solvent; this would damage the lacquer that protects your furniture. Wipe away any liquid quickly.

WARNING - POLYMER FINISH

Polymer resists hot water up to a maximum temperature of 60°C or 140°F. If the tap water exceeds this temperature, the polymer can be damaged.

UNIMAR FINISH

*For daily maintenance, a soft cloth or sponge and a non-abrasive bathroom detergent will maintain the original beauty of the product. **Never use abrasive creams or powders.***

For persistent stains caused by hard water or other ferrous residues, clean with a soft cloth and a product specially formulated for this type of stain and containing no ammonia or bleach. For example you can obtain good results with a product like "Cerama Bryte" ceramic cooktop cleaner: Apply on the surface, let sit for a few minutes, rub the surface with a soft cloth.

*You can remove lime scale with a bathroom no scratch scrub sponge such as "Vileda". **Warning:** Remove any trace of cleaner on the surface before using the scrub pad and test on an inconspicuous area.*

For superficial scratches or cigarette burns, sand the surface using a fine grain sanding paper (#1000 to 2000) and water. Then polish using a polisher with a soft bonnet coated with a polishing cream such as used in the automobile industry.

SATINE FINISH

Follow the same instructions as Unimar finish except for two things:

1. *Satin being made of very resistant mineral particle, you can use abrasive cream occasionally or use daily a product such as "Cerama Bryte" ceramic cooktop cleaner.*
2. *In case of superficial scratches or cigarette burns, do not polish the surface after the sanding.*

NATURAL MARBLE OR ENGINEERED MARBLE

Vanico-Maronyx vanity tops are protected with a water-resistant coating plus a wax coat, applied in our factory. Clean with lukewarm water only. To preserve the natural beauty, polish once a month with a protective wax (sold in specialized stores).

 *Aggressive chemicals, acids or abrasive agents such as toothpaste, mouthwash, perfume, lipstick, nail-polish remover, shaving cream, cosmetics, etc must be used with great care. In case of spills, remove immediately from the surface to avoid irreparable damage to the marble.*

For more serious damage, contact our customer service department to inquire about appropriate procedures.

GARANTIE LIMITÉE VANICO-MARONYX

VANICO-MARONYX LIMITED WARRANTY

TERMES DE LA GARANTIE

Durant la première année, toutes les pièces défectueuses de votre mobilier Vanico-Maronyx seront réparées ou remplacées au choix du fabricant, sans frais, sauf l'installation, pour le premier acquéreur seulement. Ce dernier doit s'assurer qu'il y ait un accès aux composantes du produit afin que Vanico-Maronyx puisse exécuter la garantie telle que spécifiée. S'il n'y a pas d'accès, les coûts inhérents à celui-ci seront la responsabilité de l'acquéreur. Dans le cas d'une installation non conforme aux instructions du manuel de l'utilisateur, des frais de démontage des produits devront être assumés par l'acquéreur.

Modules de bois	3 ans
Comptoir de bois	1 an
Miroir (contre l'oxydation)	1 an
Poignées et barres à serviettes (s'il y a lieu)	1 an
Composantes électriques	1 an
Lavabo Delphes ou Moon en polymère	5 ans

Le remplacement d'une pièce garantie après la première année s'effectue ainsi : la pièce de remplacement sera expédiée sans frais chez le détaillant ou à l'adresse de l'acquéreur, à ses frais. Dans tous les cas, l'installation n'est pas incluse. Dans la plupart des régions, votre détaillant pourra vous recommander un installateur accrédité.

CONDITIONS DE VALIDITÉ DE LA GARANTIE

1. Cette garantie ne s'applique qu'au premier acquéreur, pour une utilisation résidentielle, et seulement dans le pays où l'achat a été effectué.
2. L'installation et la désinstallation couvertes par cette garantie sont limitées aux produits fabriqués par Vanico-Maronyx. La garantie n'inclut pas les produits provenant d'autres manufacturiers tels que pour les portes de verre. Il appartient à ces derniers d'appliquer leur propre garantie.
3. Cette garantie est la seule qui soit reconnue par le fabricant.
4. Une preuve d'achat est requise pour toute réclamation sous garantie.
5. L'humidité excessive de la salle de bains peut affecter le fini du bois. L'installation d'un ventilateur est obligatoire pour valider la garantie.

LIMITE DE RESPONSABILITÉ - MATÉRIAUX NATURELS

Marbre naturel

Chaque plaque de marbre est sélectionnée individuellement et soumise à des contrôles qui assurent la qualité selon les standards de Vanico-Maronyx. Cependant, en tant que matériau naturel, le marbre peut varier d'un bloc à l'autre et d'une section à l'autre. Des veines plus ou moins brillantes, des micro-fissures, des micro-porosités et la présence d'autres minéraux (quartz, mica, fer, etc.) peuvent modifier l'aspect, la forme des veines et la couleur des plaques achetées par rapport aux échantillons ou d'une plaque à une autre. Ces variations sont partie intégrante de la pierre naturelle elles ne peuvent donc pas servir de motif pour obtenir une réduction de prix, un remplacement ou l'annulation de la commande. De plus, **Vanico-Maronyx ne sera pas tenue responsable si votre plan-lavabo de marbre est taché suite à l'utilisation d'un scellant de silicone d'une autre marque que GE.**

Bois

Vanico-Maronyx utilise du bois de première qualité pour fabriquer son mobilier. Cependant, le bois étant un matériau naturel, il présente des variations dans la forme, la couleur et la distribution du grain. De même, la présence de veines dans le bois entraîne des différences dans l'absorption de la teinture. Par conséquent, il est normal que la couleur de la teinture soit plus ou moins prononcée selon les endroits. De telles variations dans un même meuble, ou dans le matériel livré par rapport aux échantillons présentés doivent être considérées comme normales et ne peuvent en aucun cas servir de prétexte pour obtenir une réduction de prix, un remplacement ou l'annulation de la commande.

CLAUSES D'ANNULATION GÉNÉRALE

Aucune garantie ne sera applicable pour tous dommages provoqués par l'une des causes suivantes :

1. Dommages durant l'installation.
2. Accident, altération, usage abusif ou mauvais usage du produit.
3. Circulation d'air inadéquate.
4. Procédures d'entretien déficientes.
5. Utilisation à des fins commerciales ou industrielles.
6. Dommages causés par le feu, l'eau ou la chaleur excessive.
7. Utilisation dans le lavabo d'une eau chaude dépassant 60° C (140° F) ou des écarts trop brusques de température (eau très chaude à très froide).
8. Surintensité électrique.
9. Entreposage dans des conditions inadéquates de température ou de circulation d'air.
10. Une catastrophe naturelle ou tout autre cas de force majeure ou cas fortuit, désastre ou événement imprévu ou incontrôlable.

WARRANTY TERMS

The first year of purchase, defective parts of your Vanico-Maronyx furniture will be replaced or repaired according to the manufacturer's choice, at no cost excluding installation, for the original purchaser. The purchaser must provide access to the product components in order for Vanico-Maronyx to execute the warranty specified herein. If such access is not available, all inherent expenses will be the responsibility of the purchaser. In case of an installation not done in compliance with the Installation Guide, deinstallation costs will be charged to the purchaser.

Wood cabinets	3 years
Wood countertop	1 year
Mirror oxidation	1 year
Handles and towel bar	1 year
Electrical components	1 year
Polymer Delphes or Moon sink	5 years

The replacement of a part under warranty after the first year (if applicable), is as follows: The replacement part will be shipped at no cost to the retailer or to the customer's home, at his expense. Installation costs are not covered. In most areas, your retailer will be able to direct you to a certified installer.

VALIDITY OF THIS WARRANTY

1. This warranty applies only to the original purchaser for residential use, in the country of the store where the purchase was concluded.
2. Installation and deinstallation covered by the warranty are limited to the Vanico-Maronyx products and never include products from other manufacturers such as glass doors.
3. This warranty is the only one recognized by the manufacturer.
4. A proof of purchase is required for a claim under warranty.
5. Excessive humidity in the bathroom can affect the finish of wood. The installation of a fan is mandatory for the warranty to be valid

LIMIT OF RESPONSIBILITY - NATURAL MATERIALS

Natural Marble

Vanico-Maronyx selects and examines each slab individually in order to ensure its quality meets Vanico-Maronyx standards. However, as a natural material, marble can vary from slab to slab. There can be variations in the veining, microfissures, microporosities, and the presence of other minerals (quartz, mica, iron, etc.) can change the look, the form of the veins and the color of the slabs purchased, in comparison with the samples. These variations are normal and cannot serve as a reason to obtain a price reduction or a replacement or to cancel the order. In addition, **Vanico-Maronyx will not be held responsible if your marble slab is stained due to the use of a silicone sealant other than the recommended GE clear silicone sealant.**

Wood

Vanico-Maronyx always uses first quality wood. As a natural material, wood presents variations in regards to form, color and grain. The presence of grain also causes variations in dye absorption. Therefore, it is normal for the color of the dye to vary. Such variations appearing on the furniture itself, or on purchased material in comparison with the samples, must be viewed as normal and do not constitute a reason for price reduction, replacement or order cancellation.

GENERAL WARRANTY CANCELLATION CLAUSE

No warranty will be applicable to any damage resulting from:

1. Damage during installation.
2. Accidents, alterations, abusive or wrongful uses of the product.
3. Inadequate air circulation.
4. Faulty care and cleaning procedure.
5. Commercial or industrial uses.
6. Damage caused by fire, water, excessive heat.
7. Damage to the sink caused by the use of a tap water exceeding 60° C (140° F) or radical changes in temperature (from very hot to very cold).
8. Electrical overload.
9. Improper storage conditions before installation: Abnormal temperature or inadequate air circulation.
10. Natural disasters or any other fortuitous event, disaster or unexpected or uncontrollable event.

