



ECLYPSE

Mobilier/Furniture



Cher client,

Merci d'avoir choisi l'un de nos produits pour votre salle de bains. Nous espérons que leurs avantages fonctionnels et esthétiques sauront vous rendre la vie agréable.

Les composantes de votre mobilier ont été fabriquées sur commande selon les spécifications que votre détaillant nous a transmises. Elles ont été inspectées et vérifiées à l'usine avant leur expédition.

Il est de votre responsabilité de débiller soigneusement toutes les composantes afin de vous assurer que le matériel est en bonne condition, qu'il est de la couleur choisie et que les dimensions sont exactes et conformes à votre commande.

Vous trouverez ci-joint notre GARANTIE LIMITÉE. Nous vous recommandons de la lire attentivement.

Félicitations pour votre excellent achat.

L'équipe Vanico-Maronyx

Dear customer,

Thank you for having chosen our product for your bathroom. We hope you will appreciate all the functional and aesthetic advantages of our products.

The components of your furniture were manufactured according to the specifications given to us by your retailer; these components have been thoroughly inspected at the factory before shipping.

It is your responsibility to carefully unpack all the components to make sure that it is in good condition and that the measurements and colors are correct and conform with your order.

Our LIMITED WARRANTY is also included, please read it carefully.

Congratulations, and enjoy!

The Vanico-Maronyx Team

AVERTISSEMENT

Même si nous effectuons un contrôle attentif de la qualité de nos produits avant de les expédier, nous vous recommandons d'examiner attentivement votre mobilier, spécialement les miroirs, avant de procéder à l'installation.

Si vous identifiez un problème, **n'installez pas le produit**; VANICO-MARONYX ne saurait être tenue responsable des vices de fabrication une fois le produit installé.

Aucun produit ne peut être retourné au fabricant ou remplacé s'il a été endommagé ou altéré durant l'installation (trou de perceuse ou autre). Dans tous les cas, VANICO-MARONYX ne peut être tenue responsable des bris, dommages ou pertes de matériel pouvant survenir lors de l'installation.



PLAN-LAVABO EN MARBRE OU EN VERRE : Nous recommandons de n'utiliser que le silicone clair de marque General Electrique pour salle de bains.

Certaines autres marques risquent de pénétrer les pores du marbre et de le tacher ou de tacher la couleur sous le comptoir de verre et en compromettre la garantie (voir p. 11).

Les 15 premiers jours, n'utilisez qu'une éponge et de l'eau tiède pour laver les sanitaires en polymère ainsi que les meubles de bois, MDF bois et MDF laque pour permettre au fini d'atteindre sa résistance maximale.

WARNING

Even if all of our products go through quality control before shipping, we recommend that you inspect your product with great attention before installation (especially mirrors).

*If you see a problem, **do not install the product**; VANICO-MARONYX will not be held responsible for imperfections once the product has been installed.*

No product can be returned to the manufacturer or replaced under warranty if it has been altered during installation such as drill holes, screws, sawing, etc. VANICO-MARONYX will not be held responsible for damages occurring during installation.



MARBLE OR GLASS VANITY TOP: Use ONLY General Electric clear bathroom silicone sealant for your vanity top, since many other brands could penetrate into the pores, stain the marble stone or stain the colored bottom of the glass countertop and compromise the warranty (see p.11).

The first fifteen days, only use a sponge and lukewarm water to clean the polymer fixtures and countertops, and the lacquer protected wood or MDF cabinets. This will permit the coating to be permanently set.

The first fifteen days, only use a sponge and lukewarm water to clean the polymer fixtures and countertops, and the lacquer protected wood or MDF cabinets. This will permit the coating to be permanently set.

RECOMMANDATIONS À L'UTILISATEUR

A. UTILISEZ UN INSTALLATEUR PROFESSIONNEL

La qualité des matériaux et de la fabrication du mobilier exige une compétence particulière lors de l'installation. Afin d'assurer le maximum de réussite, il est préférable que les meubles soient installés par un installateur professionnel. À défaut, vous devrez composer avec les adaptations et les variations de dimensions généralement admises dans l'industrie du meuble.

Dans tous les cas, le client est responsable de préparer adéquatement les murs et le plancher de la salle de bains qui recevra le mobilier. C'est aussi la responsabilité du client de s'assurer que la **plomberie et les sorties électriques soient prêtes avant l'installation** du mobilier. Avec un installateur professionnel, cette préparation sera adéquate et les travaux seront garantis.

B. PRÉPARATION DES MURS

Préparez un ancrage solide pour le mobilier

Les murs de soutien doivent être construits avec des montants de 2" X 4", espacés de 12" ou 16" au maximum. Si vos murs sont faits avec des montants de métal, renforcez les points d'ancrage par des pièces de contreplaqué vissées en surface. Vérifiez les dimensions de votre mobilier afin d'être certain que chaque produit a l'ancrage approprié.

Assurez-vous que les murs finis soient droits et de niveau

Une bonne installation nécessite des murs et un plancher droits et de niveau. Les bosses, trous et autres irrégularités nuisent à l'installation et à l'ancrage du mobilier. Vérifiez le niveau horizontal du plancher et le niveau vertical des murs de soutien. Vérifiez aussi l'équerrage entre les murs et le plancher, pour déterminer les ajustements à faire. Si possible, corrigez le tout avant l'installation du mobilier.

RECOMMENDATIONS TO USER

A. USE A PROFESSIONAL INSTALLER

The quality of materials and manufacturing of your bathroom furniture requires special care during installation. In order to ensure maximum satisfaction, it is preferable to use the services of a professional installer. If the customer chooses otherwise, he must be prepared to deal with normal adaptations and variations in size, generally admitted by the furniture industry.

In all cases, the customer is responsible for adequately preparing the floor and walls of the bathroom where the furniture is to be installed. It is also the customer's responsibility to ensure that the plumbing and electrical preparation are done before the installation. A professional installer will ensure this adequate preparation and will also guarantee his work.

B. WALL PREPARATION

Prepare a solid anchor for the furniture

The supporting walls must be built with 2" X 4" studs, with 12" or 16" maximum spacing in between. If the walls are made of metal studs, you must strengthen the anchorage points with surface mounted plywood pieces. Check the size and configuration of the furniture and make sure each component is adequately anchored.

Make sure the walls are level and as straight as possible

A proper installation requires that both walls and floor be straight and level. Bumps, holes and other irregularities of the surfaces can jeopardize the assembly and anchorage of the furniture. Check in advance the horizontal level of the floor and the vertical level of the supporting walls. Also check the squaring between the walls and the floor and make the necessary adjustments before installing.

C. PRÉPARATION : SORTIES ÉLECTRIQUES (120V) ET PLOMBERIE

ÉLECTRICITÉ

Concernant l'unité d'éclairage, les encastrés, les prises GFCI et l'éclairage de la coiffeuse, consultez le tableau ci-contre.

PLOMBERIE

Au mur, sortir la tuyauterie centrée avec le lavabo à la hauteur réglementaire dans votre région (généralement à 21 1/2 po du sol).

C. PREPARE ELECTRICAL PIGTAILS (120V) AND PLUMBING

ELECTRICAL

For recessed lights in the lighting unit, the GFCI socket in the medicine cabinets and the dressing table lighting, consult the illustration below.

PLUMBING

The pipes coming out of the wall are to be centered with the sink, at the standard height in your area (usually 21 1/2" from finished floor).

ÉLECTRICITÉ ET PLOMBERIE ELECTRICITY AND PLUMBING

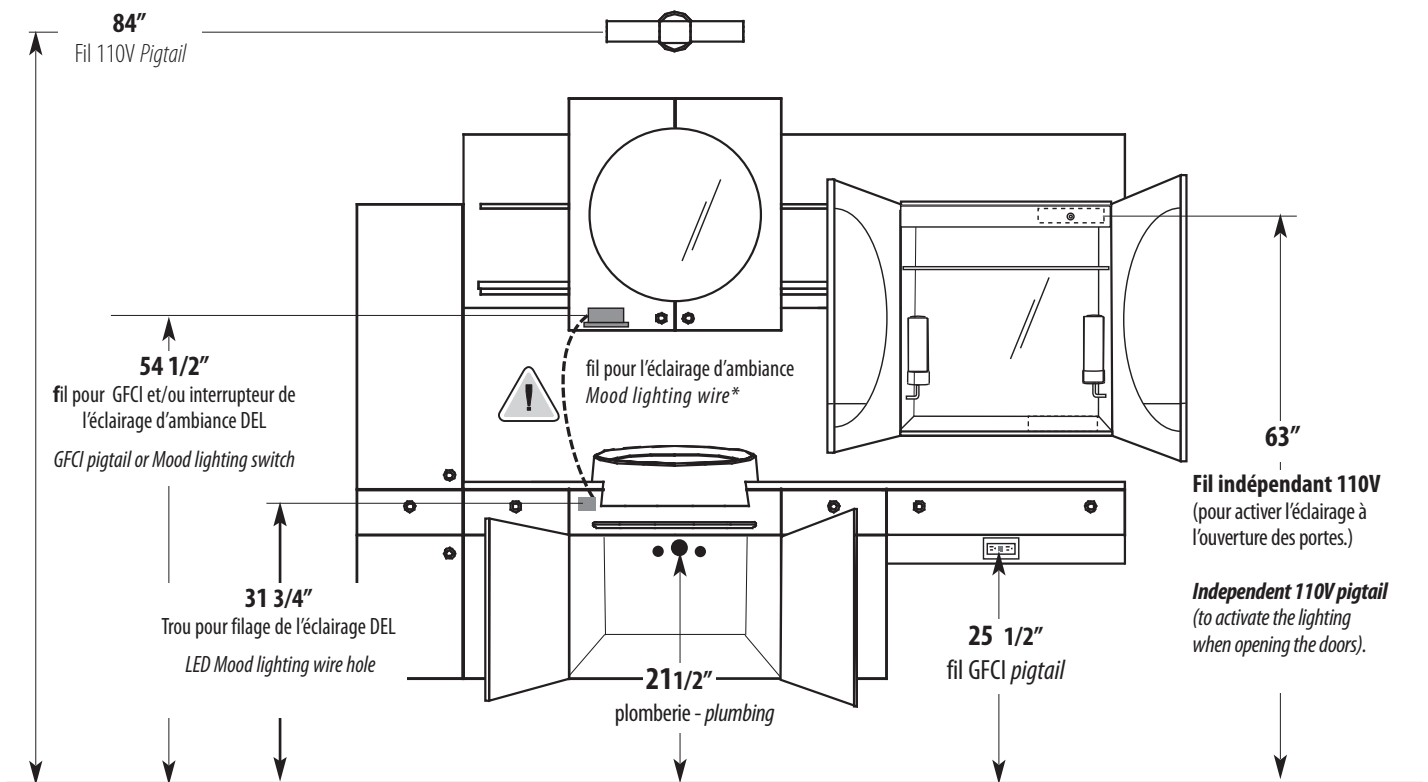

***ÉCLAIRAGE D'AMBIANCE en option :** Le fil de l'éclairage d'ambiance du comptoir **DOIT PASSER À L'INTÉRIEUR DU MUR** pour rejoindre le transformateur situé dans la pharmacie.



***MOOD LIGHTING (optional):** The lower lighting wiring **has to go through the wall** to meet the transformer in the medicine cabinet.

DIMENSIONS

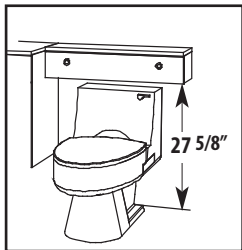
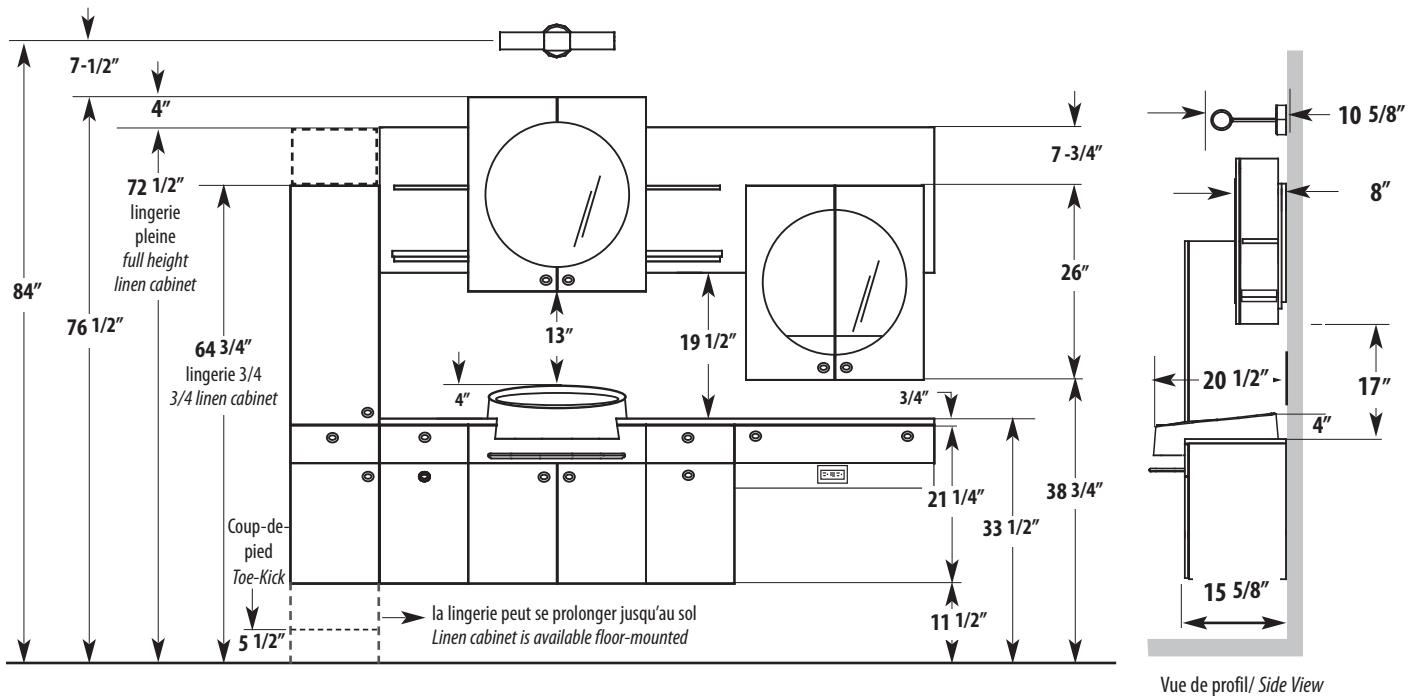

Espace disponible pour la toilette
Available space for toilet

ATTENTION !
Référez-vous au bon de livraison à l'intérieur du cabinet pour savoir quel modèle d'agencement vous devez monter.

WARNING!
Refer to the packing slip drawing found inside the cabinet to see what model you have received.

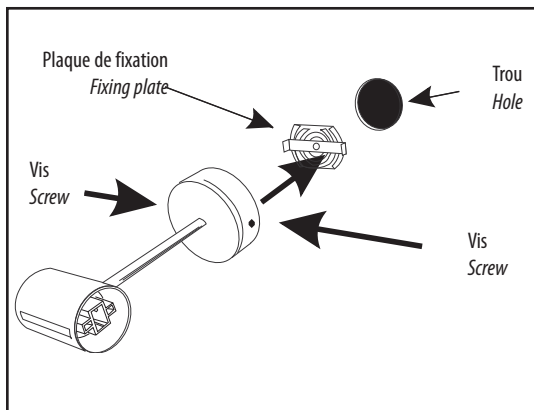

1. Il est préférable d'installer l'applique murale au début. Le centre du trou dans le gypse doit être à 84" de haut. Fixez la plaque de fixation à la boîte hexagonale de jonction déjà installée dans le mur. Demandez à votre électricien d'effectuer les raccords. Utilisez les deux vis pour fixer la base de l'applique murale à la plaque de fixation.

2. Installez les deux fluorescents puis vissez ou insérez (selon le modèle) les tubes de verre.

1. It is preferable to install the sconces at the beginning. The center of the hole in the drywall should be 84" high. Mount the fixing plate to the hexagonal junction box in the wall. Ask an electrician to make the connection. Use the two screws to mount the sconce to the fixing plate.

2. Install the two fluorescent lights. Depending on model, screw in or insert the frosted glass tubes.

3. Certains modules du bas ont des protecteurs de bois ou de mélamine pour le transport. Si c'est le cas, enlevez-les.

3. Some lower modules have wood or melamine protectors underneath, if so, remove them.



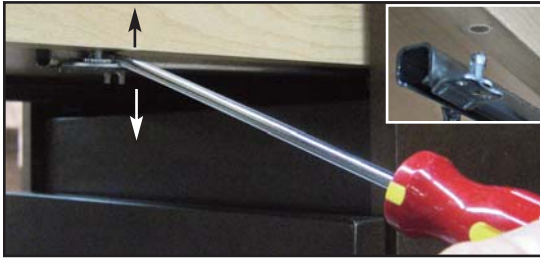
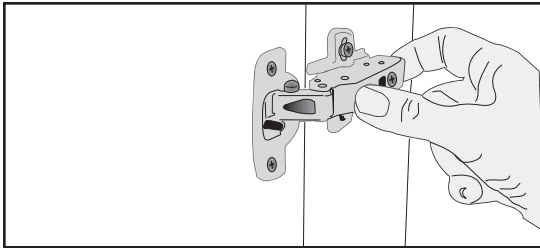

RETIRER LES PORTES ET TIROIRS

- Il est préférable de retirer les portes et tiroirs avant l'installation du meuble.
Porte : Empoignez-la d'une main et de l'autre, en vous servant de l'index, pressez le bouton derrière la charnière vers l'avant et en tirant de côté.
- Tiroirs de combinés du bas :** Pour conserver l'ajustement fait à l'usine, **identifiez pour chaque tiroir sa position sur le meuble.** Ensuite, ouvrez le tiroir au maximum. À l'aide d'un tournevis, séparez la coulisse du tiroir. Faites de même de l'autre côté. Levez le tiroir puis dégagez-le vers vous.

REMOVING THE DOORS AND DRAWERS

- Before installing the vanity, it is preferable to remove all the cabinet's doors and drawers. **Door:** Take the door in one hand and with the other one, use your index finger to press the button behind the hinge forward while pulling sideways.
- Drawer:** In order to maintain the factory adjustments, it is important to **identify the position of each drawer** on the vanity before removing them. Open the drawer fully, look underneath and using a screw driver, separate the slide from the drawer then, lift the drawer upward and pull it toward you.

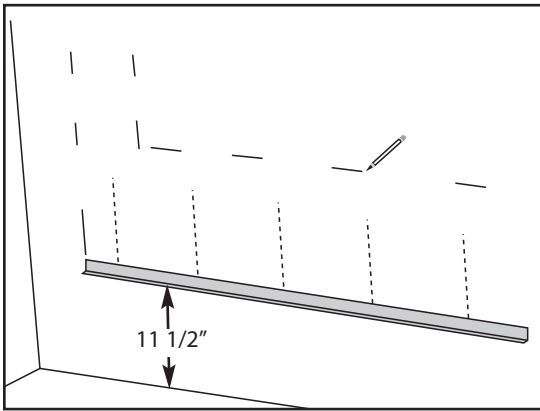

- Indiquez sur le mur le positionnement de votre mobilier en vous servant du dessin et des mesures du bon de livraison. (Si le meuble est fixé contre un mur latéral ou entre deux murs n'oubliez pas d'ajouter la largeur du filler indiquée sur le bon de commande). Indiquez au crayon l'emplacement des montants.
- Repérez la fixation de métal en "L" (emballée à part ou avec le grand panneau de bois). Placez-la à une hauteur de 11 1/2" du plancher en vous assurant qu'elle est bien de niveau. Percez des trous vis-à-vis les montants et vissez l'aide de vis de 1 1/2".

- Mark the position of the vanity on the wall by using the drawing and the measurements shown on the packing slip. If the furniture lays against a side wall do not forget to calculate the filler's gap. Find the studs and mark their position with a pencil.
- Locate the metal support bracket (wrapped alone or with the large wood panel). Place it at a height of 11 1/2" from the finished floor; make sure that it is level. Secure it into place by screwing the 1 1/2" screws into the studs..

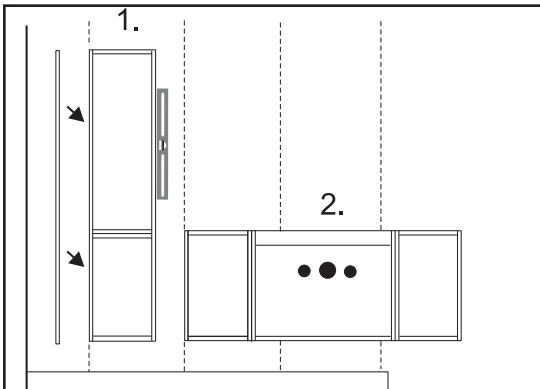

- Si le meuble ou la lingerie est proche d'un mur latéral ou entre 2 murs, laissez un espace pour permettre l'ouverture de la porte ou des tiroirs. S'il a été prévu que le meuble soit fixé à un mur latéral, préparez la cale d'ajustement (filler) fournie comme suit : a) sablez le côté de la cale d'ajustement pour qu'elle suive exactement la surface du mur. b) Fixez-la sur le côté du module lorsque ce dernier sera assemblé.

- If the vanity or linen cabinet is set against a side wall, or is in between two walls, the side of the furniture must be slightly detached from the wall to allow the doors or drawers to open freely. If it was expected that the product lays against a side wall, fix the provided filler in the gap as follow: a) sand the side of the filler so that it fits the wall perfectly. b) attach the filler to the side of vanity.

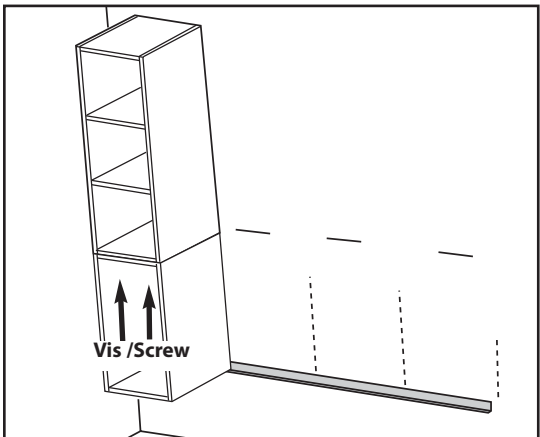

- Agencement avec lingerie (si commandé) :** S'il y a des protecteurs de bois sous la lingerie, retirez-les. Au sol, réunissez le bas et le haut de la lingerie. Fixez-les ensemble en vissant du bas vers le haut avec des vis de 1-1/8" à l'avant et de 5/8" à l'arrière.
- S'il y a un filler sur le côté, fixez-le maintenant. Empoignez la lingerie et appuyez-la sur le support de métal en vous assurant qu'elle est de niveau à la verticale puis, tout en la maintenant, fixez-la solidement aux montants à l'aide de vis de 3 po.
- Arrangement with linen cabinet:** If there is wooden protectors under the cabinet, remove them. Join the lower module and the top upper module together on the floor. Fasten both modules by screwing from the bottom up with two 1 1/8" screws in the front and two 5/8" in the back.
- Set linen cabinet up against the wall onto the metal support bracket. Make sure that it is level vertically, hold it in place and affix it with the 3" screws.

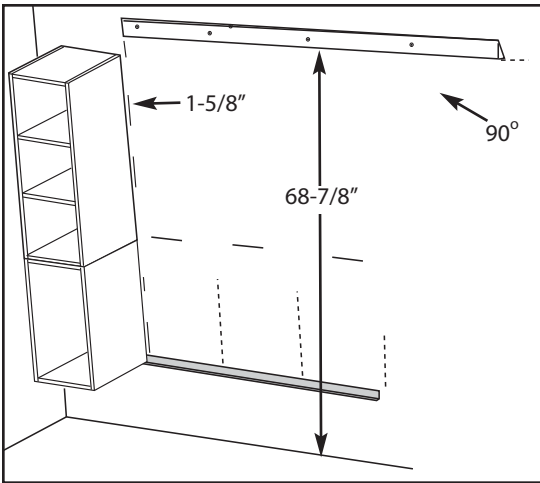

INSTALLATION DU PANNEAU ARRIÈRE du module du haut.

11- Tracez une ligne droite et de niveau à 68-7/8" du plancher. Puis, tracez une marque à la verticale à 1-9/16" du mur ou de la lingerie ou du bord de la dimension totale de l'agencement selon le cas. Dégagez la lisière de contreplaqué retenue par du ruban adhésif à l'arrière du grand panneau et fixez-la au mur à l'aide de vis de 3" fournies, en alignant le bas et le côté de la lisière (côté à 90°) avec les lignes préalablement tracées. (La planche de fixation doit avoir 1-5/8" de retrait du mur, du meuble fini ou de la lingerie).

INSTALLATION OF THE UPPER MODULE BACK PANEL

11- Draw a straight line at 68 7/8" from the finished floor. Make a mark at 1 9/16" from the wall, the linen cabinet or the intended free space. Take the plywood edge (held by an adhesive tape on the back of the large panel) and secure it to the wall, with the 3" screws, by aligning the bottom and the side of the edge (side at 90°) with the previously drawn line. (The fixation board must be placed at 1 5/8" from the wall, the finished module or the linen cabinet).

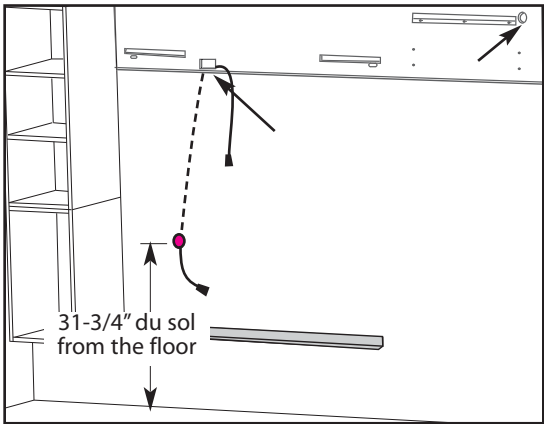

12- Agencement avec prise GFCI ou éclairage d'ambiance ou haut de coiffeuse:

Accrochez le grand panneau temporairement et à l'aide d'un crayon, tracez le contour des orifices passe fil.

Retirez le panneau et assurez-vous que les fils nécessaires sont bien alignés pour entrer dans les orifices passe fil.

IMPORTANT: N'oubliez pas de relier le fil de l'éclairage DEL du comptoir (s'il y a lieu) à la sortie de fil pour le combiné du haut en passant par l'intérieur du mur.

12- Arrangement with mood lighting, GFCI socket or upper dressing module: Raise the large back panel temporarily and outline the wiring holes with a pencil.

Remove the large panel and make sure that the wires are aligned properly with the outlined holes.

IMPORTANT: If the mood lighting was ordered, do not forget to pass the electrical wiring through the wall to connect the LED countertop wires to the upper unit's wire exit.

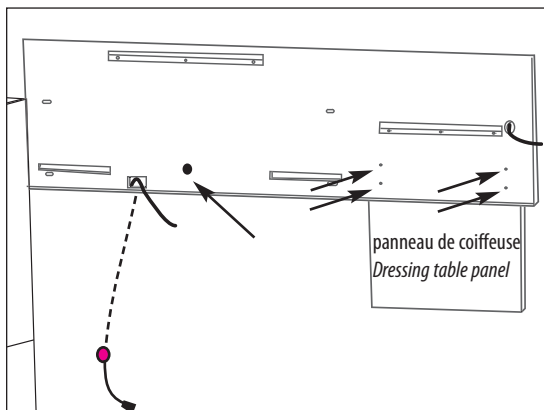

13- Réinstallez le grand panneau en vous assurant de bien passer les fils aux espaces prévus. Vissez-le au mur à l'aide de vis de 3" (dans le bas, à l'endroit où la pharmacie sera installée, afin de cacher les vis). S'il y a une coiffeuse vissez également le panneau de la coiffeuse au grand panneau aux trous pré-perçés.

13- Reinstall the large back panel and pass the wires through the appropriate holes. Screw it to the wall with the 3" screws (at the bottom, so that the screws do not show once the medicine cabinet is installed). If there is an upper dressing cabinet, screw it to the panel to secure it in place.

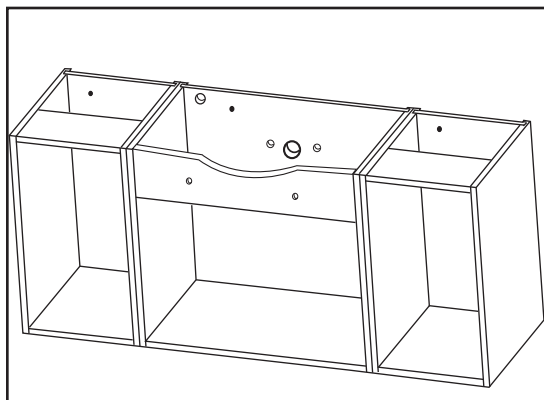

INSTALLER LES COMBINÉS DU BAS (si aucun tiroir sauter cette étape)

14- S'il y a des protecteurs de bois sous le module enlevez-les (voir #3). Servez-vous du dessin du bon de livraison pour placer les modules dans le bon ordre à partir de la gauche vers la droite. Ensuite, au sol, en vous servant de serres, réunissez les modules en alignant bien la hauteur et le devant. Vissez-les ensemble par le module cuvette avec les vis 1-1/8" fournies.

LOWER MODULE INSTALLATION (skip this step if sink module only).

14- If there is wood protector underneath the module, remove them. Use the drawing on the packing slip to assemble the modules properly from left to right. Then, on the floor, use clamps to join the module while aligning the height and front. Screw them together with the 1 1/8" screws, starting from the sink module.

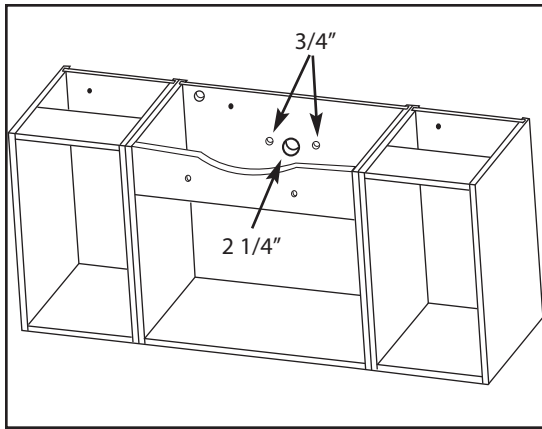

15- Marquez au dos du module cuvette les trous à percer pour la plomberie. En règle générale une mèche plate de 3/4" est requise pour percer les trous des tuyaux d'eau et un emporte-pièce 2-1/4" pour l'orifice du renvoi.

Prépercez au dos les trous pour fixer le cabinet au mur, à environ 1-1/2" du haut et vis-à-vis les montants 2" X 4".

15- On the back of the sink module, mark the position of the plumbing. Usually, a 3/4" spade bit is required for the pipe holes and a 2 1/4" hole saw for the drain pipe hole.

Pre-drill the holes on the back of the module to facilitate the wall installation; at about 1 1/2" from the top and aligned with the stud.

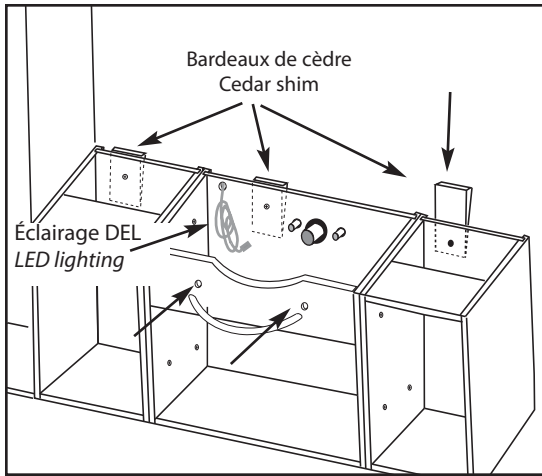

16- **A.** Placez votre combiné du bas en position en alignant les orifice avec les tuyaux et appuyez le combiné sur la barre.

N.B. Fixez votre module avec les vis de 3" fournies dans les trous pré-perçés à l'étape #15 vis-à-vis les montants 2"X 4". Il est important de glisser un bardeau de cèdre entre le mur et le dos du combiné vis-à-vis chaque vis de 3" que vous mettrez pour combler l'espace.

B. Si vous avez pris l'éclairage d'ambiance au DEL (en option), passez les fils.
C. Vissez la barre à serviette dans les trous pré-perçés.

16- **A.** Put the lower module in position by aligning the pipes with the holes and set it against the support bracket.

Note. Secure the module using the 3" screws through the predrilled holes (step #15) and aligned with the stud. It is important to slide a cedar shim between the wall and the back of the module by each 3" screws to fill the space.

B. If the LED mood lighting option was ordered, guide the wires through.
C. Install the towel bar using the predrilled holes.

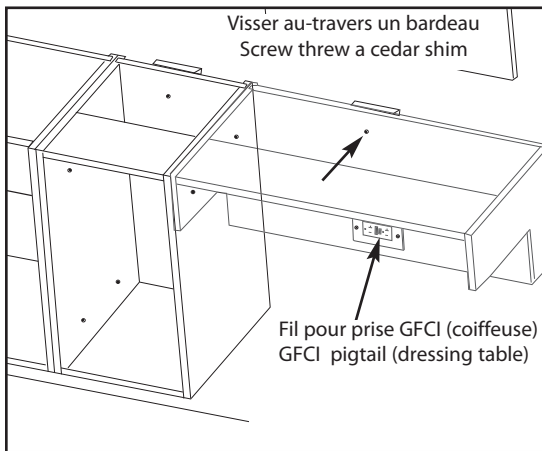

BAS DE COIFFEUSE OU COMPTOIR PROLONGÉ (s'il y a lieu) sinon sautez cette étape.

17- Prépercez un ou 2 trous au dos du bas de coiffeuse vis-à-vis les montants du mur. À l'aide de serres, joindre le bas de la coiffeuse (ou du comptoir prolongé selon le cas) avec le meuble-lavabo déjà en place. Utilisez des vis de 1-1/8" pour fixer ce module au module principal. Pour fixer au mur, utiliser des vis de 3" sans oublier le bardeau pour combler l'espace.

N.B. S'il s'agit d'une coiffeuse, n'oubliez pas de passer le fil pour la prise GFCI située sur le panneau en dessous du tiroir.

LOWER DRESSING TABLE OR EXTENDED COUNTERTOP (if ordered) otherwise skip this step

17- Pre-drill one or two holes onto the back of the dressing table at the stud level. With the help of a clamp, join the dressing table or the extended countertop to the sink module already in place. Use 1 1/8" screws to fasten this module to the central one. To fasten it to the wall, use the 3" screws and the cedar shims to fill the space.

Note. If the module is a dressing table, do not forget to pass the wiring through for the GFCI socket located on the panel below the drawer.

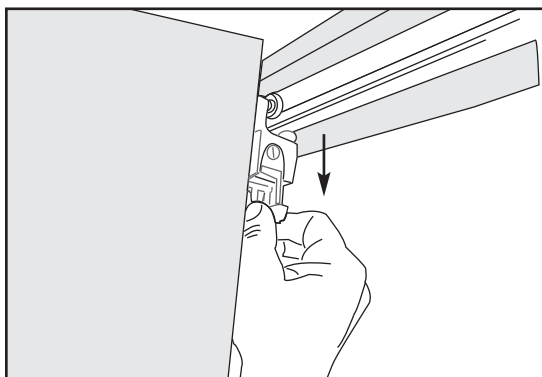

18- Avant d'accrocher la pharmacie, enlevez la porte pliante en l'ouvrant à demi, puis en tirant vers le bas le mécanisme sous les roulettes. Ensuite, empoignez bien la porte et avec l'index derrière la charnière, pressez vers l'avant en tirant de côté (tel que l'étape #5).

18- Remove the accordion door before hanging the medicine cabinet, by folding it half way and pulling the rolling mechanism downward. Hold the door firmly with your index finger behind the hinge and press forward while pulling sideways. (Same as step #5).

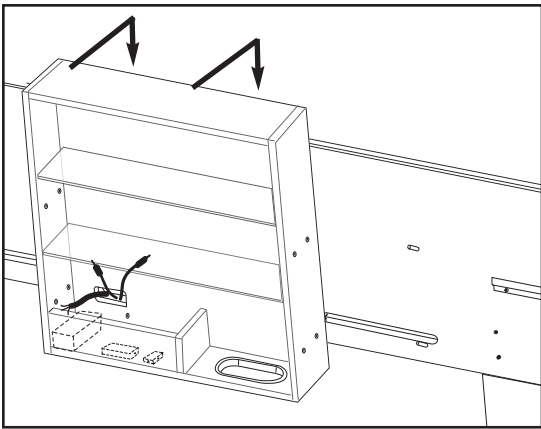

- 19- **A.** Accrochez la pharmacie à la barre de soutien déjà fixée au grand panneau. Si vous avez pris la prise GFCI et/ou l'interrupteur avec éclairage d'ambiance, assurez-vous que tous les fils sont bien entrés dans la boîte de jonction.
- B.** Une fois la pharmacie bien en place et bien centrée par rapport aux fentes de chaque côté, fixez la pharmacie au grand panneau, préférablement vis-à-vis la boîte de jonction s'il y en a une, afin de cacher les vis. Posez la tablette qui camoufle les dispositifs électriques s'il y a lieu. (Voir #24).

- 19- **A.** Hang the medicine cabinet to the support bar on the large panel. If the GFCI socket and/or switch with the mood lighting option were ordered, make sure that all the wires are in the junction box.

B. Once the medicine cabinet is in place and well centered in regard to the adjacent slots, secure the medicine cabinet to the large panel, preferably aligned with the junction box to hide the screws. Set the shelf that conceals the electrical components if any were ordered. (See #24).



* **PLAN-LAVABO EN MARBRE OU EN VERRE :** Nous recommandons de n'utiliser que le **silicone clair de marque GE (General Electric)** pour salle de bains car certaines autres marques risquent de pénétrer les pores du marbre et de le tacher ou de tacher la couleur sous le verre et compromettre la garantie (voir p.11).

* **MARBLE OR GLASS VANITY TOP:** Use **ONLY General Electric clear bathroom silicone sealant** to secure your vanity top, since many other brands could penetrate into the pores, stain the marble stone or stain the colored bottom of the glass countertop and compromise the warranty (See p. 11).

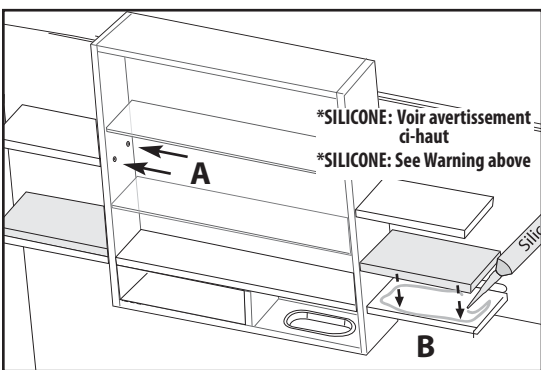

- 20- **A.** Fixez les 4 tablettes de bois à la pharmacie avec les vis 1-1/2" à tête concave dans les trous prévus à cet effet.

B. Appliquez 2 lignes de **silicone clair General Electrique* (voir avertissement ci-haut)** sur les tablettes du bas et enfiler les tablettes de verre 3/4 po, marbre ou polymère dans la fente prévue (dans le panneau), à égalité avec le devant du caisson de la pharmacie.

- 20- **A.** Screw in the four (4) wooden shelves with the 1½" screws (with concave head) into the predrilled holes.

B. Apply two lines of **GE clear silicone* (See warning above)** on the bottom shelves then slide in the ¾" glass, marble or polymer shelves into place (into the pre-cut slots), level with the front of the medicine cabinet module.

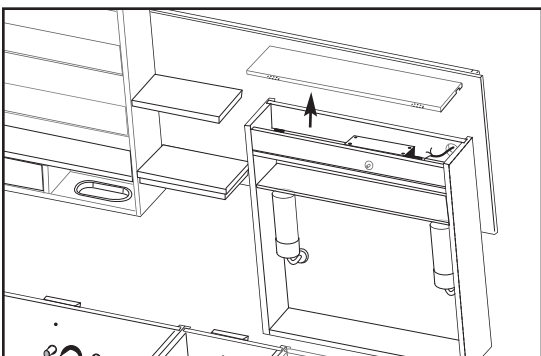

INSTALLATION HAUT DE COIFFEUSE (s'il y a lieu)

- 21- Retirer le panneau du dessus de coiffeuse en le tirant vers le haut pour accéder à la boîte de jonction (retenue magnétique et rainure). Approcher la coiffeuse de son emplacement, enfiler le fil électrique dans la boîte de jonction et accrocher la maquilleuse sur la barre de soutien en métal. Fixer avec une vis de 1-1/2" dans le haut de la boîte de jonction (complètement à gauche à côté des barres de soutien en métal).

UPPER DRESSING TABLE INSTALLATION (if ordered)

- 21- Remove the panel on the top of the dressing table by pulling it upward to gain access to the junction box (magnetic restraint and groove). Bring the upper module closer to its proper position; insert the wires into the junction box then hang the upper dressing module to the metal support bracket. Secure it into place with the 1½" screw at the top of the junction box (completely to the left beside the support metal brackets).

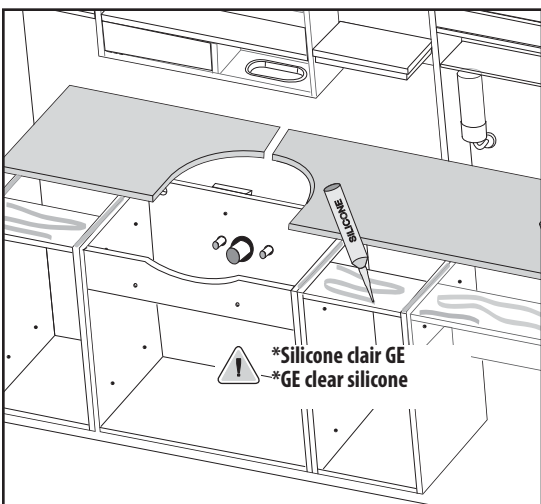

INSTALLATION DU COMPTOIR (verre, marbre, polymère)

- 22- Positionnez les 2 parties de comptoir en commençant par la partie gauche puis la partie droite. Une fois que vous avez vérifié le tout, déposez délicatement les deux parties sur un carton au sol (jamais directement sur la céramique). Si votre comptoir est en verre, assurez-vous d'enlever vos marques sur le mur vis-à-vis la tranche transparente et nettoyez le côté du verre qui s'adossera au mur.

Appliquer du silicone clair* sur le haut des caissons. Réinstaller le comptoir en commençant par le gauche et en le glissant un peu de gauche à droite pour créer une succion, procéder de même pour le comptoir de droite.

COUNTERTOP INSTALLATION (glass, marble, polymer)

- 22- Position both parts of the countertop starting with the left side followed by the right side. Once you have verified the whole, delicately lay down both sections onto a clean cardboard (never directly onto the ceramic floor). In the case of a glass countertop, do not forget to clean the edge against the wall and to erase the marks on the wall at the countertop level.

Apply clear silicone* on the top end of the modules. Reinstall the countertop starting with the left side by sliding a little to the left then to the right creating a suction effect. Proceed in the same fashion for the right side.

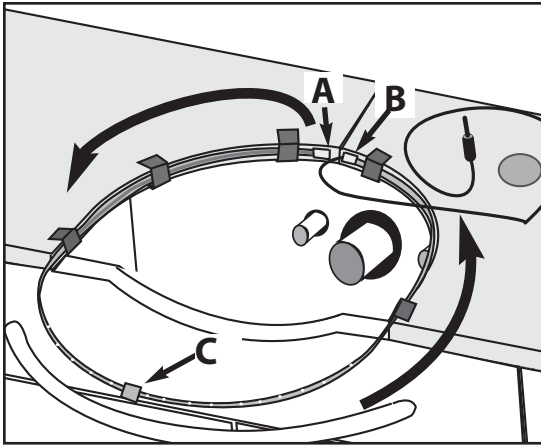

ÉCLAIRAGE D'AMBIANCE (option)

23- Placez la fin (A) du ruban de lumières DEL à la jonction arrière du comptoir en allant vers l'avant dans le sens contraire aux aiguilles d'une montre et en retournant vers le joint (B) pour former un cercle qui sera soutenu par les retenues de plastique en U. Le taquet (C) sera collé sous la cuve plus tard.

N.B. Veillez à bien placer le ruban sur le chant avec le côté des lumières DEL en direction du verre pour illuminer vers le verre.

OPTIONAL MOOD LIGHTING

23- Place the end of the LED cable (A) at the junction behind the glass countertop, going forward counter-clockwise and turning toward the joint (B), forming a circle held into place with the little plastic "U". The peg (C) will be attached to the sink later.

Note. Be careful to place the LED cable with the lights facing upward to illuminate the glass countertop.

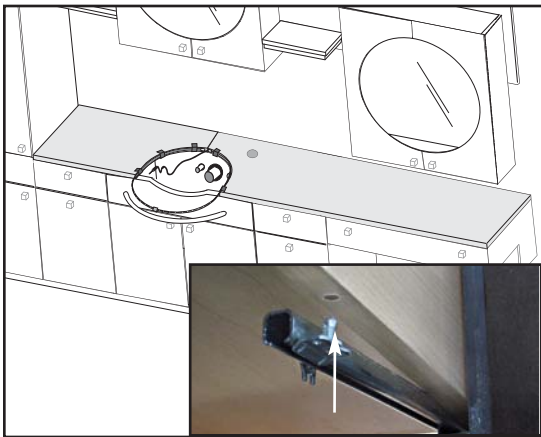

BRANCHEMENT ÉLECTRIQUE

24- Utilisez les services d'un électricien professionnel pour raccorder la prise GFCI, l'interrupteur de l'éclairage d'ambiance s'il y a lieu, l'éclairage et la prise GFCI de la coiffeuse s'il y a lieu.

Réinstallez les portes et tiroirs et la porte coulissante de la pharmacie. Pour installer les tiroirs, posez le tiroir sur le rail de guidage, tirez les coulisses de chaque côté, positionnez les pivots vis-à-vis les trous sous le tiroir puis insérez les pivots dans leur orifice. Si un ajustement est nécessaire, tourner la roue dentelée.

ELECTRICAL CONNECTION

24- Use the services of a professional electrician to connect the GFCI socket, the mood lighting switch if it was ordered, the dressing table lights and the GFCI socket for the dressing table if ordered.

Reinstall the doors and drawers. To reinstall the drawers, place the drawer onto the rail, pull the slides toward you to allow the pin to align with the predrilled hole then, insert the pin into the hole. If an adjustment is necessary, move the serrated washer.

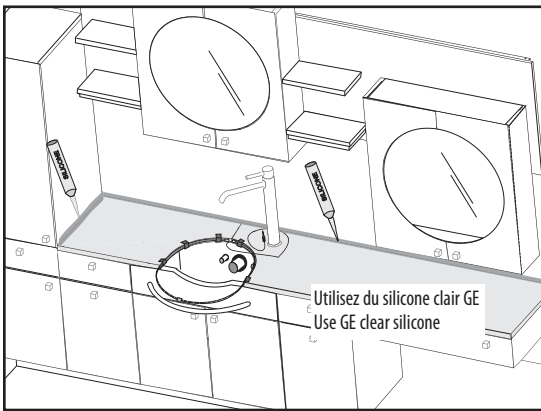

SCELLER LE COMPTOIR

25- **A.** Nettoyez bien le comptoir puis appliquez un joint de silicone clair General Electrique du côté du mur latéral ou de la lingerie selon le cas ainsi qu'au mur arrière.

B. Installer la robinetterie.

SEAL THE COUNTERTOP

25- **A.** Clean the countertop properly then apply a clear General Electric silicone joint on the side of the lateral wall or the linen cabinet which ever case applies and on the back wall as well.

B. Install the faucets.



INSTALLATION DU LAVABO

26- **A.** Déposez le lavabo délicatement sur le comptoir en vous assurant que la partie qui redescend est bien alignée avec le devant du meuble et en faisant attention à ne pas donner de choc à la pointe structurelle. Fixer le lavabo avec du silicone clair General Electrique.

B. Si vous avez l'option éclairage d'ambiance, coller sous la cuve le taquet de plastique avec l'autocollant fourni de manière à diriger les lumières DEL vers le sol.

SINK INSTALLATION

26- **A.** Delicately set down the sink on the countertop and ensure that the drop down section is aligned with the front of the module. Be careful not to cause a shock to the structural point. Affix the sink with clear General Electric silicone only.

B. If the optional moon lighting was ordered, fasten the plastic peg under the sink with the provided self-adhesive to direct the LED lights toward the floor.

ENTRETIEN

BOIS

Les 20 premiers jours, n'utiliser qu'une éponge et de l'eau tiède pour permettre à la laque d'atteindre sa dureté définitive. Par la suite, utiliser un linge doux avec de l'eau tiède ou un savon doux. **NE JAMAIS UTILISER DE PRODUITS ABRASIFS** en poudre ou en crème. N'utilisez jamais de solvant à peinture qui pourrait endommager la surface laquée qui protège votre mobilier. Éponger rapidement les éclaboussures

MISES EN GARDE - fini en polymère

Le polymère résiste à l'eau chaude jusqu'à une température maximale de 60°C (140°F). Si l'eau du robinet excède cette température, il risque d'être endommagé.

FINI UNIMAR

Laver avec un savon doux pour salle de bains et un linge doux. **Ne jamais utiliser de produits abrasifs** ni de brosses métalliques qui pourraient égratigner ou ternir la surface.

Pour les taches persistantes dues aux eaux contenant du calcaire et autres résidus ferreux, nettoyer avec un linge doux et un produit non abrasif, spécialement formulé pour enlever ce type de tache, mais sans ammoniac ni javellisant. Le nettoyeur pour surface en vitrocéramique «Cerama Bryte» donne de bons résultats: Laisser agir sur la surface quelques minutes puis frotter légèrement avec un linge doux.

La taches de calcaire s'enlèvent bien aussi avec un récurateur antiégratignures pour salle de bain de type «Vileda». **Attention** : Enlever toute trace de nettoyeur avant d'utiliser le récurateur et tester au préalable dans un endroit non visible.

Pour les égratignures superficielles et les brûlures de cigarette, poncer avec du papier abrasif à grain fin #1000 à #2000 et de l'eau. Polir ensuite à l'aide d'une ponceuse munie d'un bonnet doux enduit d'une crème de polissage, telle que celle employée pour la carrosserie automobile.

FINI SATINE

Suivre les mêmes instructions que pour le fini Unimar à l'exception de 2 choses :

1. Puisque le Satine est mat et qu'il est fait de particules minérales très résistantes, vous pouvez utiliser une crème abrasive à l'occasion.
2. Pour les égratignures superficielles et les brûlures de cigarette, ne polissez pas après avoir poncé la zone.

MARBRE NATUREL OU RECONSTITUÉ

Nos plans-lavabos de marbre sont protégés par un enduit hydrofuge et une cire appliqués en usine. Nettoyer avec de l'eau tiède et un chiffon doux. Pour préserver la beauté naturelle et maintenir la protection, polir une fois par mois à l'aide d'une cire protectrice en vente dans les magasins spécialisés.



Le marbre naturel peut être altéré par des agents chimiques, acides ou abrasifs tels que dentifrice, rince-bouche, parfum, rouge à lèvres, mousse à raser, cosmétiques, etc. Nettoyer immédiatement la surface pour éliminer toute trace de ces produits afin d'éviter qu'ils ne pénètrent les pores du marbre et ne l'endommagent.

Pour des dommages plus sérieux communiquer avec le service à la clientèle pour connaître la procédure à suivre.

VERRE (Comptoirs de verre 3/4 po)

N'importe quel nettoyeur à vitre ou solution eau chaude/vinaigre conservera à votre comptoir son apparence de neuf. Pour les taches persistantes de calcaire, utilisez le nettoyeur pour surface de cuisson en vitrocéramique «Cerama Bryte», laissez agir quelques instants puis rincez. Si nécessaire, frotter avec un récurateur antiégratignures de type «Vileda».

REPLACEMENT D'AMPOULES

Ampoule éconergétiques minitwist de 13W (luminosité comparable à 60W mais consommant moins d'énergie).

MAINTENANCE

WOOD

For the first 20 days, clean with a sponge and lukewarm water only. This will allow the coating to set permanently. Subsequently, daily maintenance with warm water and mild soap is recommended. NEVER USE ABRASIVE powder or cream. Never use VARSOL or any other paint solvent; this would damage the lacquer that protects your furniture. Wipe away any liquid quickly.

WARNING - polymer finish

Polymer resists hot water up to a maximum temperature of 60°C (140°F). If the tap water exceeds this temperature, the polymer can be damaged.

UNIMAR FINISH

For daily maintenance use a soft cloth or sponge and a non-abrasive bathroom detergent. Never use abrasive creams or powders.

For persistent stains caused by hard water or other ferrous residues, clean with a soft cloth and a product specially formulated for this type of stain and containing no ammonia or bleach. For example you can obtain good results with a product like "Cerama Bryte" ceramic cooktop cleaner: Apply on the surface, let sit for a few minutes, rub lightly with a soft cloth.

You can remove lime scale with a bathroom no scratch scrub sponge such as "Vileda".
Warning: *Remove any trace of cleaner on the surface before using the scrub pad and test on an inconspicuous area.*

For superficial scratches or cigarette burns, sand the surface using a fine grain sanding paper (#1000 to 2000) and water. Then polish using a polisher with a soft bonnet coated with a polishing cream such as used in the automobile industry.

SATINE FINISH

Follow the same instructions as Unimar finish except for two things:

1. Satin being made of very resistant mineral particle, you can use abrasive cream occasionally or use daily a product such as "Cerama Bryte" ceramic cooktop cleaner.
2. In case of superficial scratches or cigarette burns, do not polish the surface after the sanding.

NATURAL MARBLE OR ENGINEERED MARBLE

Vanico-Maronyx vanity tops are protected with a water-resistant coating plus a wax coat, applied in our factory. Clean with lukewarm water only. To preserve the natural beauty, polish once a month with a protective wax (sold in specialized stores).



Aggressive chemicals, acids or abrasive agents such as toothpaste, mouthwash, perfume, lipstick, nail-polish remover, shaving cream, cosmetics, etc must be used with great care. In case of spills, remove immediately from the surface to avoid irreparable damage to the marble.

For more serious damage, contact our customer service department to inquire about appropriate procedures.

GLASS (3/4-inch thick countertop)

Any window cleaning or hot water/vinegar will ensure that your countertop stays new for years to come! For persistent stains caused by hard water or other ferrous residues, use a non scratch product such as "Cerama Bryte" cleaner for glass ceramic cooktops: Apply on the surface, let sit for a few minutes then rinse. You can also use a no scratch scrub sponge such as "Scotch-Brite" or "Vileda".

BULB REPLACEMENT

TERMES DE LA GARANTIE

Durant la première année, toutes les pièces défectueuses de votre mobilier Vanico-Maronyx seront réparées ou remplacées au choix du fabricant, sans frais, sauf l'installation, pour le premier acquéreur seulement. Ce dernier doit s'assurer qu'il y ait un accès aux composantes du produit afin que Vanico-Maronyx puisse exécuter la garantie telle que spécifiée. S'il n'y a pas d'accès, les coûts inhérents à celui-ci seront la responsabilité de l'acquéreur. Dans le cas d'une installation non conforme aux instructions du manuel de l'utilisateur, des frais de démontage des produits devront être assumés par l'acquéreur.

Modules de bois	3 ans
Comptoir de polymère	5 ans
Lavabo Moon en polymère	5 ans
Miroir (contre l'oxydation)	1 an
Poignées et barres à serviettes (s'il y a lieu)	1 an
Composantes électriques	1 an

Le remplacement d'une pièce garantie après la première année s'effectue ainsi : la pièce de remplacement sera expédiée sans frais chez le détaillant ou à l'adresse de l'acquéreur, à ses frais. Dans tous les cas, l'installation n'est pas incluse. Dans la plupart des régions, votre détaillant pourra vous recommander un installateur accrédité.

CONDITIONS DE VALIDITÉ DE LA GARANTIE

1. Cette garantie ne s'applique qu'au premier acquéreur, pour une utilisation résidentielle, et seulement dans le pays où l'achat a été effectué.
2. L'installation et la désinstallation couvertes par cette garantie sont limitées aux produits fabriqués par Vanico-Maronyx. La garantie n'inclut pas les produits provenant d'autres fabricants tels que pour les portes de verre. Il appartient à ces derniers d'appliquer leur propre garantie.
3. Cette garantie est la seule qui soit reconnue par le fabricant.
4. Une preuve d'achat est requise pour toute réclamation sous garantie.
5. L'humidité excessive de la salle de bains peut affecter le fini du bois. L'installation d'un ventilateur est obligatoire pour valider la garantie.

LIMITE DE RESPONSABILITÉ - MATÉRIAUX NATURELS

Marbre naturel ou reconstitué

Chaque plaque de marbre est sélectionnée individuellement et soumise à des contrôles qui assurent la qualité selon les standards de Vanico-Maronyx. Cependant, en tant que matériau naturel, le marbre peut varier d'un bloc à l'autre et d'une section à l'autre. Des veinures plus ou moins brillantes, des micro-fissures, des micro-porosités et la présence d'autres minéraux (quartz, mica, fer, etc.) peuvent modifier l'aspect, la forme des veinures et la couleur des plaques achetées par rapport aux échantillons ou d'une plaque à une autre. Ces variations sont partie intégrante de la pierre naturelle elles ne peuvent donc pas servir de motif pour obtenir une réduction de prix, un remplacement ou l'annulation de la commande. De plus, **Vanico-Maronyx ne sera pas tenue responsable si votre plan-lavabo de marbre ou de verre est taché suite à l'utilisation d'un scellant de silicone clair d'une autre marque que General Electric.**

WARRANTY TERMS

The first year of purchase, defective parts of your Vanico-Maronyx furniture will be replaced or repaired according to the manufacturer's choice, at no cost excluding installation, for the original purchaser. The purchaser must provide access to the product components in order for Vanico-Maronyx to execute the warranty specified herein. If such access is not available, all inherent expenses will be the responsibility of the purchaser. In case of an installation not done in compliance with the Installation Guide, deinstallation costs will be charged to the purchaser.

Wood cabinets	3 years
Polymer countertop	5 years
Polymer Moon sink	5 years
Mirror oxidation	1 year
Handles and towel bar	1 year
Electrical components	1 year

The replacement of a part under warranty after the first year (if applicable), is as follows: The replacement part will be shipped at no cost to the retailer or to the customer's home, at his expense. Installation costs are not covered. In most areas, your retailer will be able to direct you to a certified installer.

VALIDITY OF THIS WARRANTY

1. This warranty applies only to the original purchaser for residential use, in the country of the store where the purchase was concluded.
2. Installation and deinstallation covered by the warranty are limited to the Vanico-Maronyx products and never include products from other manufacturers such as glass doors.
3. This warranty is the only one recognized by the manufacturer.
4. A proof of purchase is required for a claim under warranty.
5. Excessive humidity in the bathroom can affect the finish of wood. The installation of a fan is mandatory for the warranty to be valid

LIMIT OF RESPONSIBILITY - NATURAL MATERIALS

Natural or Engineered Marble

Vanico-Maronyx selects and examines each slab individually in order to ensure its quality meets Vanico-Maronyx standards. However, as a natural material, marble can vary from slab to slab. There can be variations in the veining, microfissures, microporosities, and the presence of other minerals (quartz, mica, iron, etc.) can change the look, the form of the veins and the color of the slabs purchased, in comparison with the samples. These variations are normal and cannot serve as a reason to obtain a price reduction or a replacement or to cancel the order. In addition, **Vanico-Maronyx will not be held responsible if your marble slab or glass top is stained due to the use of a silicone sealant other than the recommended General Electric clear silicone sealant.**

LIMITE DE RESPONSABILITÉ - MATÉRIAUX NATURELS (SUITE)

Bois

Vanico-Maronyx utilise du bois de première qualité pour fabriquer son mobilier. Cependant, le bois étant un matériau naturel, il présente des variations dans la forme, la couleur et la distribution du grain. De même, la présence de veinures dans le bois entraîne des différences dans l'absorption de la teinture. Par conséquent, il est normal que la couleur de la teinture soit plus ou moins prononcée selon les endroits. De telles variations dans un même meuble, ou dans le matériel livré par rapport aux échantillons présentés doivent être considérées comme normales et ne peuvent en aucun cas servir de prétexte pour obtenir une réduction de prix, un remplacement ou l'annulation de la commande.

CLAUSES D'ANNULATION GÉNÉRALE

Aucune garantie ne sera applicable pour tous dommages provoqués par l'une des causes suivantes :

1. Dommages durant l'installation.
2. Accident, altération, usage abusif ou mauvais usage du produit.
3. Circulation d'air inadéquate.
4. Procédures d'entretien déficientes.
5. Utilisation à des fins commerciales ou industrielles.
6. Dommages causés par le feu, l'eau ou la chaleur excessive.
7. Utilisation dans le lavabo d'une eau chaude dépassant 60° C (140° F) ou des écarts trop brusques de température (eau très chaude à très froide).
8. Surintensité électrique.
9. Entreposage dans des conditions inadéquates de température ou de circulation d'air.
10. Une catastrophe naturelle ou tout autre cas de force majeure ou cas fortuit, désastre ou événement imprévu ou incontrôlable.

CERTIFICATS DE CONFORMITÉ/ LISTING

CSA B 45

ANSI Z124.3

Listing de produit :

IAPMO/UPC

ÉLECTRICITÉ

UL-US - UL/ULC

Tous les éclairages incorporés au mobilier Vanico-Maronyx, incluant les appliques murales sont certifiés UL-US et UL/ULC sous le numéro E252614.

LIMIT OF RESPONSIBILITY - NATURAL MATERIALS (CONT'D)

Wood

Vanico-Maronyx always uses first quality wood. As a natural material, wood presents variations in regards to form, color and grain. The presence of grain also causes variations in dye absorption. Therefore, it is normal for the color of the dye to vary. Such variations appearing on the furniture itself, or on purchased material in comparison with the samples, must be viewed as normal and do not constitute a reason for price reduction, replacement or order cancellation.

GENERAL WARRANTY CANCELLATION CLAUSE

No warranty will be applicable to any damage resulting from:

1. Damage during installation.
2. Accidents, alterations, abusive or wrongful uses of the product.
3. Inadequate air circulation.
4. Faulty care and cleaning procedure.
5. Commercial or industrial uses.
6. Damage caused by fire, water, excessive heat.
7. Damage to the sink caused by the use of a tap water exceeding 60° C (140° F) or radical changes in temperature (from very hot to very cold).
8. Electrical overload.
9. Improper storage conditions before installation: Abnormal temperature or inadequate air circulation.
10. Natural disasters or any other fortuitous event, disaster or unexpected or uncontrollable event.

COMPLIANCE CERTIFICATIONS/LISTING

CSA B 45

ANSI Z124.3

Product listing :

IAPMO/UPC

ELECTRICITY

UL-US - UL/ULC

E-252614 is the UL-ULS and UL/ULC certification for all the Vanico-Maronyx lighting (spots, bracket lamps) included in this manual.



www.vanico-maronyx.com